



Официальный представитель в РФ: ООО «ЭмБиТи Рус»  
Адрес: 107076, г. Москва, Преображенская площадь, д.7а, стр.1  
Телефон: +7 495 150 16 10  
E-mail: info@mbt-midea.ru

MIDEA BUILDING TECHNOLOGY ELEVATOR PRODUCT COMPANY  
MIDEA BUILDING TECHNOLOGY ELEVATOR PRODUCT COMPANY

Изготовитель: Winone Elevator Company Limited  
Китай, North Sci-tech Industrial Park, Shishan Town, Nanhai District, Foshan City, Guangdong Province



Passenger Elevator  
Every journey for better arrival







## MIDEA GROUP

Технологические решения для индивидуальных клиентов и бизнеса, быстрое развитие инновационных направлений

### О компании

Midea специализируется на воздухоочистительном, охлаждающем, а также на лифтовом оборудовании, прачечном оборудовании, крупногабаритной кухонной технике, крупных и мелких бытовых приборах, водопроводных системах, технике для ухода за напольными покрытиями и осветительных устройствах.

**\$51.39 млрд**

Совокупный доход

**166.000+**

Сотрудников

**278**

В рейтинге Fortune Global 500

**200+**

Стран и регионов присутствия

### «Умный дом»

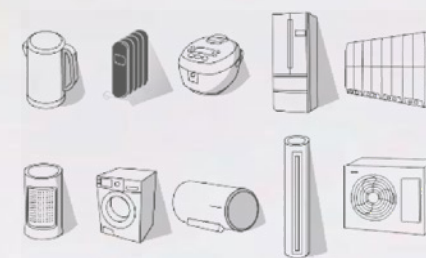

Мы используем передовой опыт в производстве и обслуживании всей умной техники



### Инновации

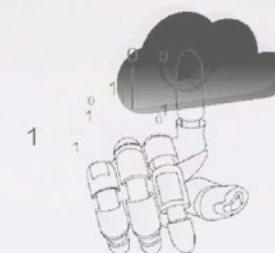

Предприятия, использующие цифровые технологии и создающие новые направления



### Промышленные технологии



Для интеллектуального транспорта, промышленной автоматизации и экологически чистой энергетики. Мы предоставляем основные компонентные решения и услуги в области бытовой электроники



### Строительные технологии



Комплексные решения и услуги для строительства зданий



### Робототехника и автоматизация



Фундаментальные элементы интеллектуального производства  
Решения по автоматизации с помощью робототехники









## О БРЕНДЕ

Лифтостроительная компания WINONE Elevator Company Limited выпускает продукцию под двумя независимыми брендами: LINVOL и WINONE. Linvol – это пассажирские лифты с цифровым управлением. Бренд Linvol принадлежит подразделению строительных технологий Midea Group. “Lin” происходит от английского “link” («связь») и означает бесшовную связь, звено, соединяющее человека с технологиями, отрезок пути до пункта назначения. “Vol” происходит от итальянского “volare” («полет»). Linvol – это безопасное путешествие на любой высоте и уверенность в достижении цели.

Опираясь на технологии Midea в области строительства и компьютеризации зданий, успешно применяемых по всему миру, Linvol фокусируется на крупномасштабных исследованиях и разработках, инновациях и практических возможностях цифрового платформенного управления, равно как и на производственных аспектах, таких как, например, выпуск лифтового оборудования и расширение мощностей по его производству, уделяя особое внимание технологиям управления, электронной безопасности, платформенной цифровизации и сервисной интеллектуализации. Все это позволяет оказывать услуги, отвечающие современным требованиям к смарт-системам, цифровым и низкоуглеродным комплексным решениям для пешеходной логистики.

**LINVOL** **WINONE**

## LINVOL

Ведущий бренд лифтов с цифровым управлением

Развивая такие концепции, как Интернет вещей, интеллектуальное обновление и полное управление жизненным циклом лифтов, мы всесторонне используем новые технологии, доступные в сфере процессорных чипов, анализа больших данных, искусственного интеллекта и глубокого обучения. Это позволяет эффективно повысить уровень интеллекта лифтов и сделать их более «умными и внимательными», предоставляя пассажирам возможность взаимодействия с реализованными интеллектуальными, цифровыми и низкоуглеродными решениями.

## WINONE

Ведущий бренд грузовых лифтов в Китае

Национальный чемпион по производству грузовых лифтов закрытого типа. Входит в топ-5 ведущих брендов лифтов Китая. Ориентируясь на потребности и возможности пользователей, мы предоставляем клиентам профессиональные, высококачественные и индивидуальные комплексные решения, оборудование и обслуживание.



**300+**

Специальных разрешений



**400+**

Профессиональных инженеров и разработчиков



**278 наименований**

Участие в проверках на соответствие национальным стандартам



**Расположение**

Технологический центр предприятий провинции Гуандун



**CNAS**

Собственная сертифицированная лаборатория



# УМНОЕ ПРОИЗВОДСТВО

Производственная линия LINVOL была полностью модернизирована. Благодаря интеллектуализации технологических процессов, бережливому производству, замене устаревших технологий на передовые и гибкой модернизации был совершен настоящий прорыв. По общей производственной мощности компания является одним из лидеров отрасли.



## Учет индивидуальных особенностей и запросов

- Цифровизация потока заказов
- Цифровизация продуктовой линейки
- Цифровизация управления оборудованием предприятия



## Автоматизированное производство

- Производство деталей из листового металла без участия персонала
- Автоматическая намотка лебедки
- Гибкая автоматизация центра механической обработки



## Превосходное обслуживание

- Сжатые сроки поставки, низкая стоимость продукции и услуг
- Иновационные технологии производства



## Прорывные проекты

- Визуальный контроль работы автоматического сварочного оборудования с использованием ИИ
- Экономия труда и сокращение длительности производственного цикла за счет роботизации

## Инновационное и эффективное конструктивное исполнение

Гибкий производственный процесс, самонастройка параметров процесса и материала обеспечивает высокую согласованность. Более надежный контроль качества благодаря конструктиву из четырех частей

## Модульная сборка

Модульная сборка уменьшает потребность в сварке, а эффективность установки повышается на 10% по сравнению с традиционной

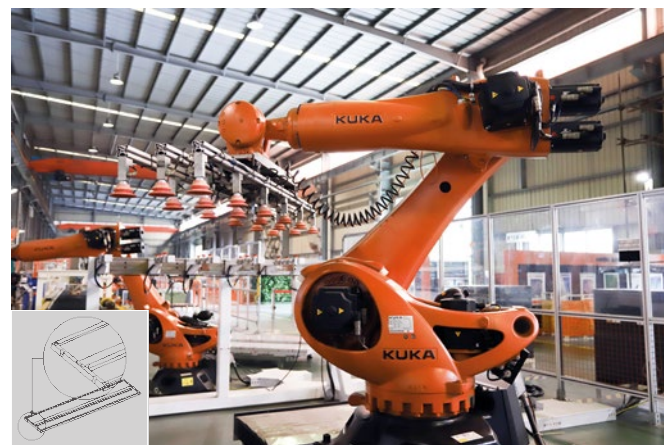

Вид производственной линии

## Инновационные технологии

Импортная производственная линия - простая в использовании высокоэффективная интеллектуальная линия по производству деталей из листового металла Salvagnini S4+P4 с гибким конфигурированием, передовой автоматикой и другими функциями и преимуществами.



Salvagnini (автоматизированная производственная линия)

## Быстрая поставка

Иновационный дизайн конструкции, новая цифровая производственная линия, оптимизированный процесс обработки заказов повышают эффективность доставки. Мы стремимся предоставлять удобные и безопасные услуги, реагировать на самые разные запросы и повышать удовлетворенность клиентов.



Интеллект



Гибкость



Эффективность



## ОРИГИНАЛЬНАЯ ЛЕБЕДКА ЛИФТА С КАНАТОВЕДУЩИМ ШКИВОМ



### Ультратонкая конструкция блока лебедки

благодаря компактной конструкции общая толщина лебедки уменьшена на 75мм

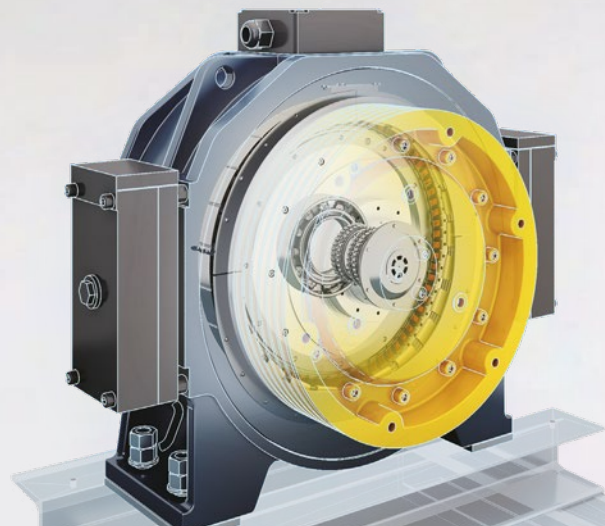

### Энергоэффективность и низкий уровень шума

Эксплуатационный шум – ниже 55 дБ



### Полностью автоматическая система намотки статора

Использование пространства шахты увеличено на 20%

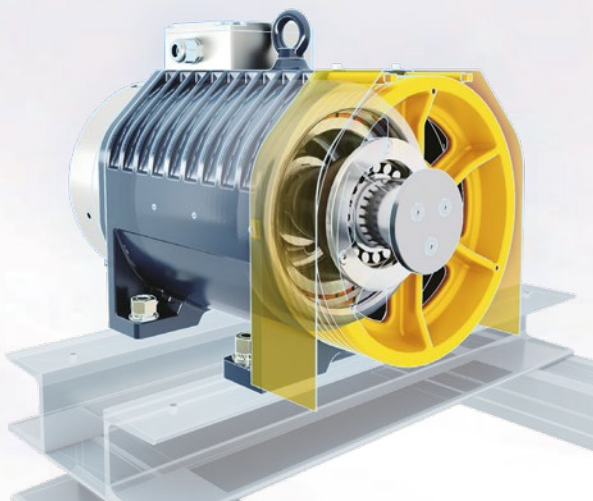

### Быстрота и эффективность

Простой в установке и эффективный в работе консольный элемент специальной конструкции



### Безопасность и надежность

Система сочетает в себе преимущества внутреннего и внешнего роторов и обеспечивает коэффициент безопасности конструкции, превышающий норму в 5 раз



### С машинным отделением или без машинного отделения

Эргономичный дизайн, возможность размещения лебедки на направляющих

## ОРИГИНАЛЬНАЯ СИСТЕМА УПРАВЛЕНИЯ ДВЕРЬМИ

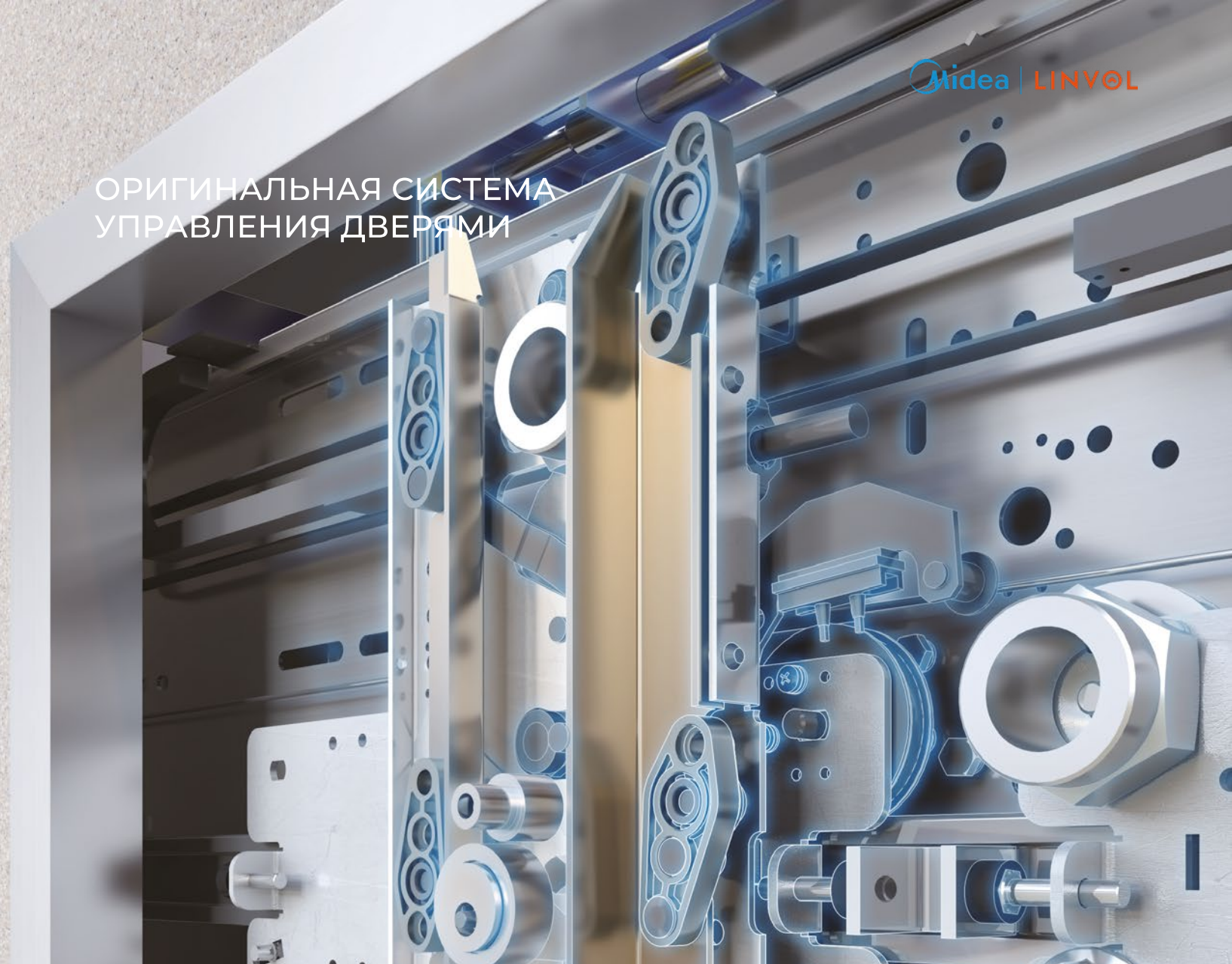

### Соответствие стандартам и быстрота сборки

Сборка одним специалистом в течение 45 минут

### Возможность работы системы при отказе отдельных ее элементов

Двойной плавающий синхронизированный дверной ползунок

Регулируемая конфигурация шарового элемента дверей

### Высокий коэффициент использования пространства шахты

12% – экономия пространства в зоне дверей со стороны лифтового холла

11% – экономия пространства в зоне дверей со стороны кабины

### Интеллектуальная безопасность

Защита от соударения с поверхностью при отключении питания, защита от несанкционированного закрытия дверей и т. д.

Анализ рабочих условий в режиме реального времени и адаптивная регулировка

### Высокая производительность / соответствие высоким стандартам / предварительное техническое обслуживание

32-битный высокопроизводительный процессор

Предварительные напоминания об исключениях

### Стабильность и надежность на уровне высших отраслевых стандартов

Минимизация повторных закрытий

Защита от защемления



## ЛИФТЫ БЕЗ МАШИННОГО ОТДЕЛЕНИЯ



### Высокий коэффициент использования шахты



Компактная конструкция, подходящая для различных условий эксплуатации.

Коэффициент использования шахты – до 58,9% – позволяет максимально увеличить пассажиропоток

### Максимально низкий приямок



traditional pit

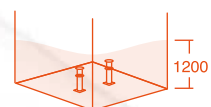

linvol pit

Глубина приямка составляет всего 1200 мм, что позволяет экономить пространство и упрощает установку

## ЛИФТЫ С МАШИНЫМ ОТДЕЛЕНИЕМ

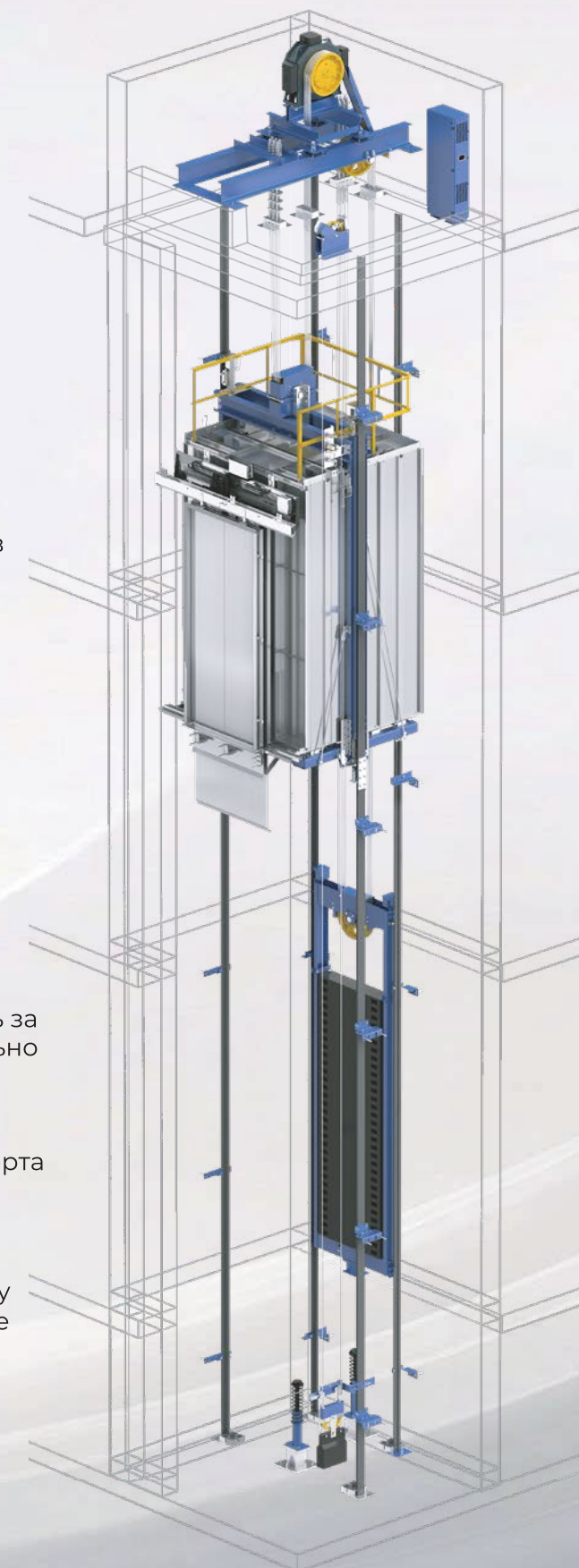

### Повышенный коэффициент использования верхней части шахты

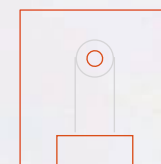

Конструкция без машинного отделения, компактный блок лебедки. Лебедка размещается в шахте оптимальным образом, экономя площадь и снижая общую стоимость строительных работ.

### Стабильная работа, удобство эксплуатации, низкий уровень шума



Мы стремимся сделать контроль за эксплуатацией лифта максимально комфортной процедурой.

Продуманная безопасность конструкции – отличительная черта лифтов LINVOL.

В совокупности с отличной эргономикой она делает поездку спокойной и приятной. Добавьте сюда практически бесшумную работу и надлежащее качество всех элементов и систем.



## ПАССАЖИРСКИЙ ЛИФТ

Интеллектуальные цифровые технологии не просто изменили конструкцию лифтов. Теперь пользовательский опыт – это не только движение «вверх и вниз». Пользователи требуют большего. Реализованные в пассажирских лифтах LINVOL передовые цифровые решения позволяют использовать новейшее оборудование и технологии обработки данных, а также идеально интегрировать в дизайнерскую концепцию черты, превращающие лифт в комфортное для пребывания пространство. Лифты, среди прочих преимуществ, отличаются превосходными эксплуатационными характеристиками, высоким уровнем безопасности, энергосбережения и энергопотребления, привлекательной отделкой и могут находить широкое применение в гостиницах, офисных зданиях, жилых домах, на строительных площадках и т. д.



### Интеллектуальный механизм, объединяющий различные части здания в единое целое

Цифровая модель здания с полномасштабной реализацией



### Интеллектуальная система управления лифтом

Прогнозирование тенденций и предупреждение о нештатных ситуациях



### Интеллектуальная система обеспечения технического обслуживания

Эффективное управление техническим персоналом



### Отсутствие машинного отделения

Коэффициент использования пространства шахты – до 58,9%



### Быстрота и удобство установки

Благодаря модульному решению эффективность установки увеличена на 10%



### Привлекательная отделка

Разнообразные дизайны и целый комплекс сопутствующих услуг





# БАЗОВЫЕ ОТДЕЛКИ



SOP018 Панель управления  
Дисплей с белыми символами



LOP028 Этажная панель вызова



Кнопка B015W

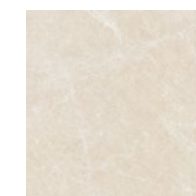

F024-WMY Светло-желтый мокко  
Напольное ПВХ-покрытие



Шлифованная нержавеющая сталь

## Стандартное оформление кабины



### AQY-01

**Потолок:**  
S047A Шлифованная нержавеющая сталь + светодиодная подсветка

**Стены кабины:**  
Шлифованная нержавеющая сталь

**Пол:**  
F024-WMY Светло-желтый мокко ПВХ



**AQY-01BF****Потолок:**

S047 Панель с порошковым покрытием + светодиодная подсветка

**Стены кабины:**

Шлифованная нержавеющая сталь + зеркальная нержавеющая сталь посередине задней стены

Пол: ПВХ-покрытие

**AFA-01****Потолок:**

S077 Панель с порошковым покрытием + светодиодная подсветка

**Стены кабины:**

Шлифованная нержавеющая сталь + панель «под дерево»

Пол: ПВХ-покрытие

**AJY-02S****Потолок:**

S026 Панель с порошковым покрытием + светодиодная подсветка

**Стены кабины:**

Шлифованная нержавеющая сталь + стекло на задней стене

Пол: ПВХ-покрытие

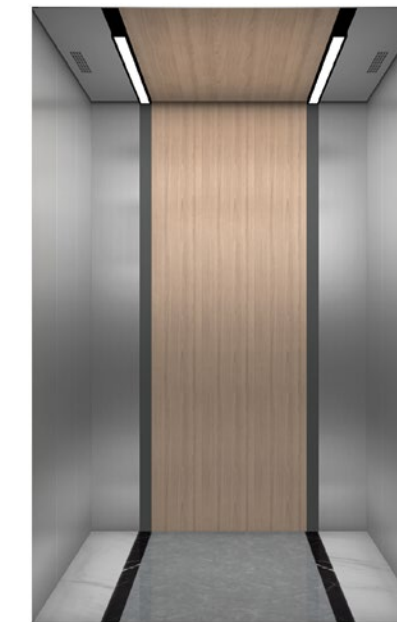
**AGY-01****Потолок:**

Панель с порошковым покрытием + панель «под дерево» + прямоугольная светодиодная подсветка

**Стены кабины:**

Панель с порошковым покрытием + панель «под дерево»

Пол: ПВХ-покрытие



**AJY-01****Потолок:**

Краска горячей сушки M001 Серый металлик с травлением P001 + окрашенная листовая сталь + светодиодная подсветка

**Стены кабины:**

Шлифованная нержавеющая сталь  
Окрашенная листовая сталь + травление 001

**Пол:** F016 ПВХ-покрытие

**AQY-01S****Потолок:**

Подвесной потолок платинового цвета из шлифованной нержавеющей стали + встроенная светодиодная подсветка по периметру

**Стены кабины:**

Шлифованная нержавеющая сталь + зеркальная платина

**Пол:** ПВХ-покрытие

**AQY-01A****Потолок:**

S047 Панель с порошковым покрытием + светодиодная подсветка

**Стены кабины:**

Шлифованная нержавеющая сталь + зеркальная нержавеющая сталь с травлением в центре задней стены

**Пол:** ПВХ-покрытие

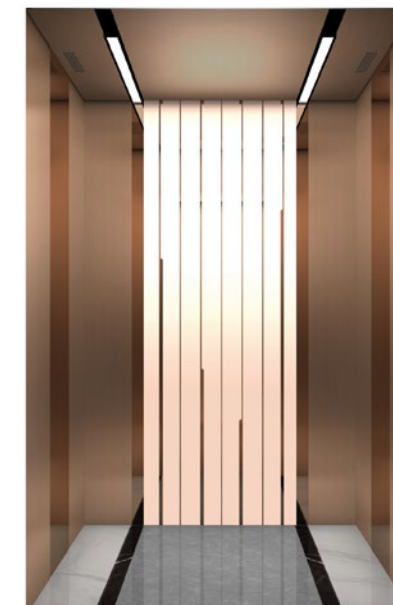
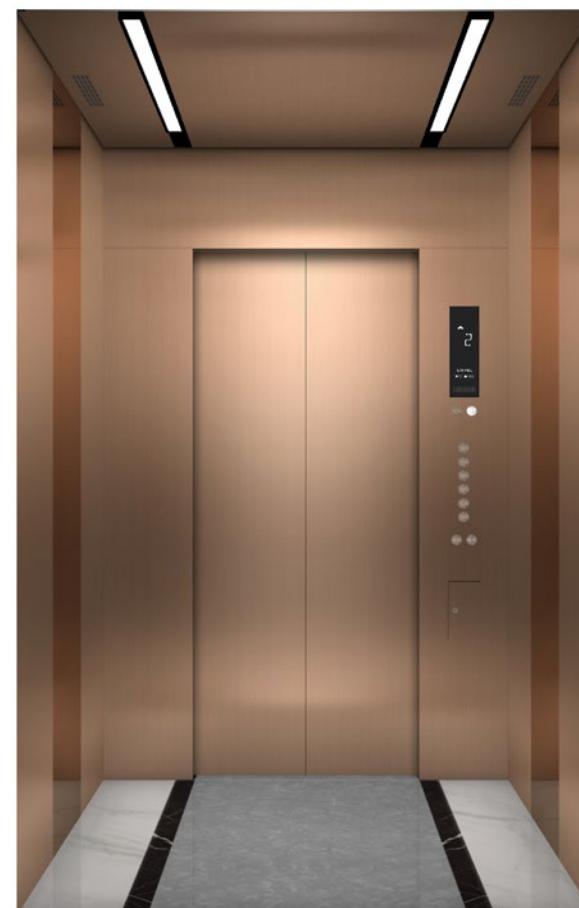
**AQY-01B****Потолок:**

Шлифованная нержавеющая сталь цвета розового золота + прямоугольная светодиодная подсветка

**Стены кабины:**

Шлифованная нержавеющая сталь цвета розового золота + зеркало + зеркальная нержавеющая сталь с травлением

**Пол:** ПВХ-покрытие



**ACY-01****Потолок:**

Подвесной потолок из эластичной пленки со светодиодной подсветкой + черное зеркальное обрамление из нержавеющей стали

**Стены кабины:**

Шлифованная нержавеющая сталь «титан и золото» + зеркальная нержавеющая сталь с травлением

**Пол:** ПВХ-покрытие

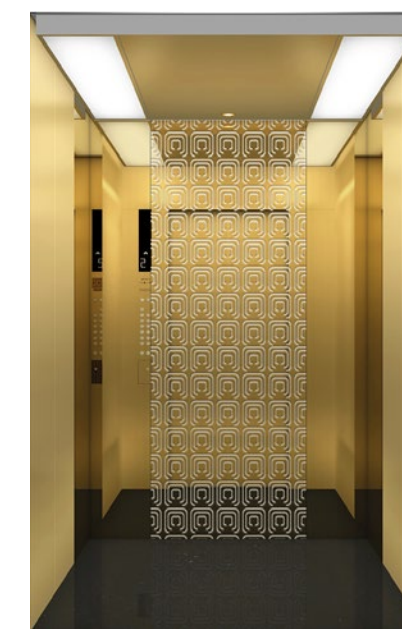
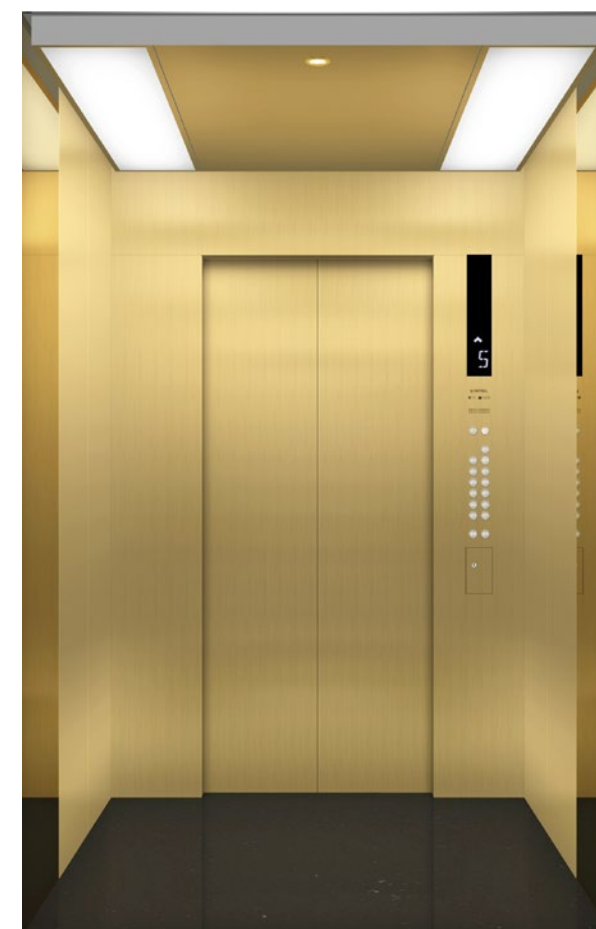
**ANY-01****Потолок:**

Панель золотого цвета с порошковым покрытием + светодиодная подсветка

**Стены кабины:**

Шлифованная нержавеющая сталь «титан и золото» + зеркало + зеркальная нержавеющая сталь с травлением

**Пол:** ПВХ-покрытие

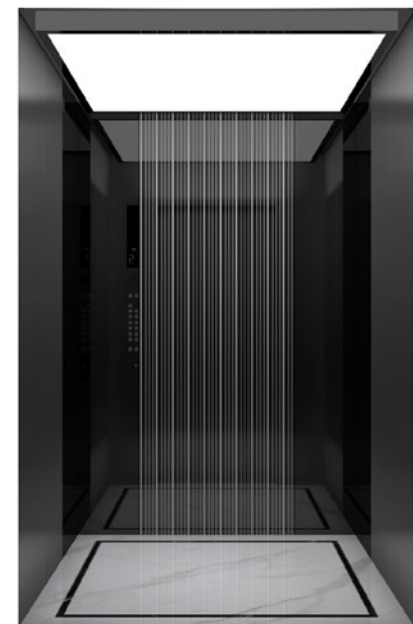
**AJY-01S****Потолок:**

Подвесной потолок из эластичной пленки со светодиодной подсветкой + черное зеркальное обрамление из нержавеющей стали

**Стены кабины:**

Черная шлифованная нержавеющая сталь + зеркальная нержавеющая сталь + нержавеющая сталь с травлением

**Пол:** ПВХ-покрытие

**AVY-01****Потолок:**

S071 Зеркальная нержавеющая сталь «медь и золото» + порошковое покрытие золотистого цвета

**Стены кабины:**

Шлифованная нержавеющая сталь «медь и золото» + зеркало + травление P061

**Пол:** F055 ПВХ-покрытие

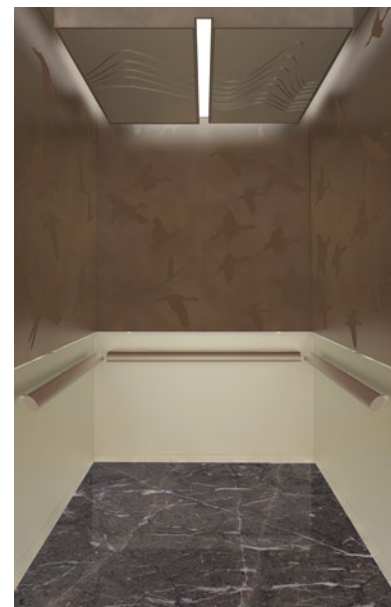
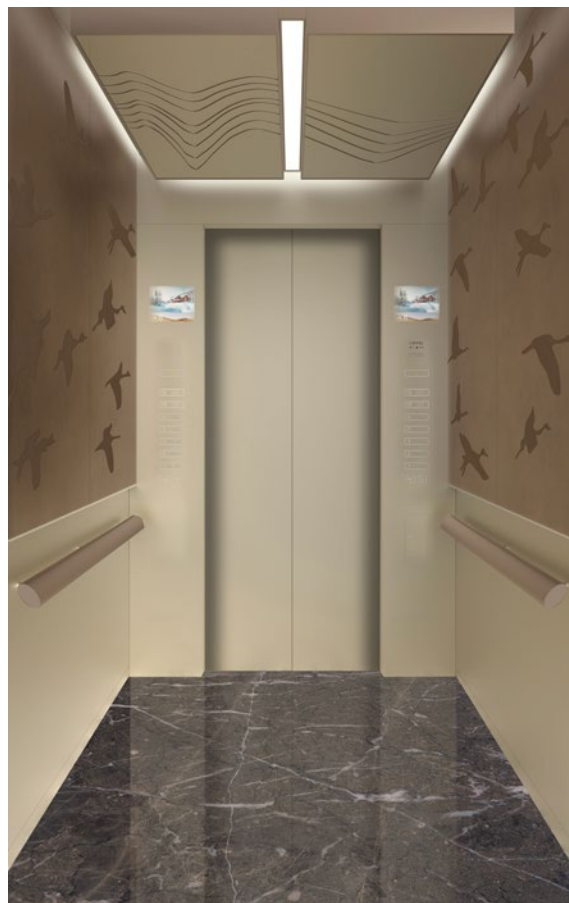

**ALX-01****Потолок:**

C050 M002 Лак горячей сушки, цвет – элегантное золото, накладка «Эппл сэнд» (Apple sand) титан и золото, светодиодная подсветка в центре, подсветка по периметру

**Стены кабины:**

«Эппл сэнд» (Apple sand) бронза и золото + защита от отпечатков пальцев, Ретро-крафт P011 + защита от отпечатков пальцев

**Пол:** F020, Болгарский серый мрамор

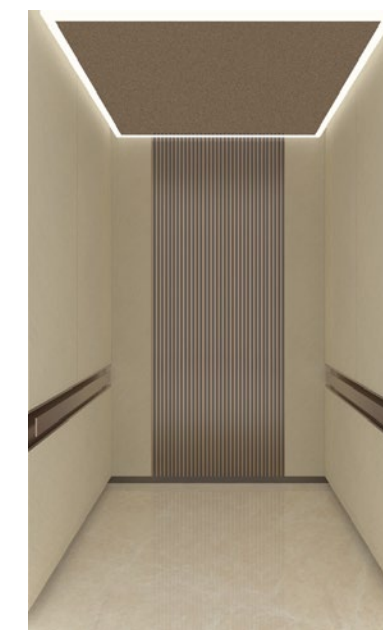
**Потолок:**

M002 Лак горячей сушки, цвет – элегантное золото, светопроницаемая акриловая панель + светодиодная подсветка по периметру

**Стены кабины:**

«Эппл сэнд» (Apple sand) бронза и золото + защита от отпечатков пальцев, декоративная панель с пленочным покрытием P008

**Пол:** F020, Мрамор «Магнолия»

**ADY-01****Потолок:**

C051 «Эппл сэнд» (Apple sand ) золото и бронза, сталь с матово-белым напылением, светодиодное освещение по центру

**Стены кабины:**

«Эппл сэнд» (Apple sand) золото и бронза + защита от отпечатков пальцев, декоративная панель

**Пол:** F020, Болгарский серый мрамор

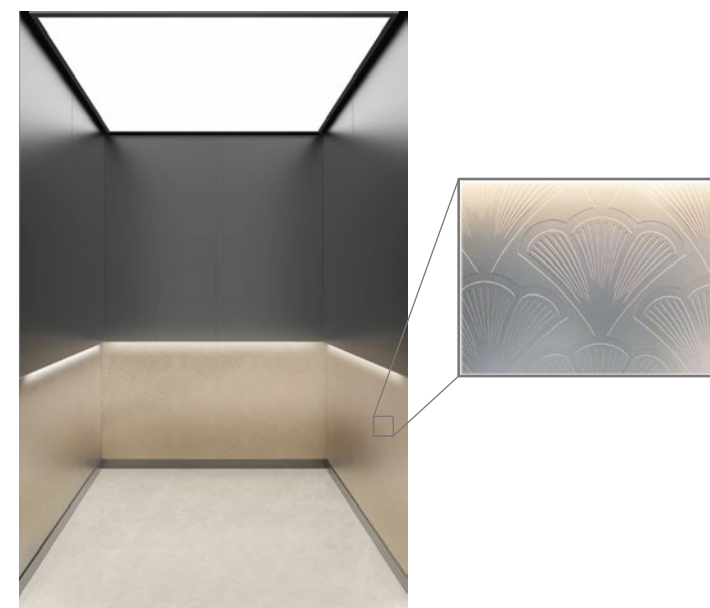
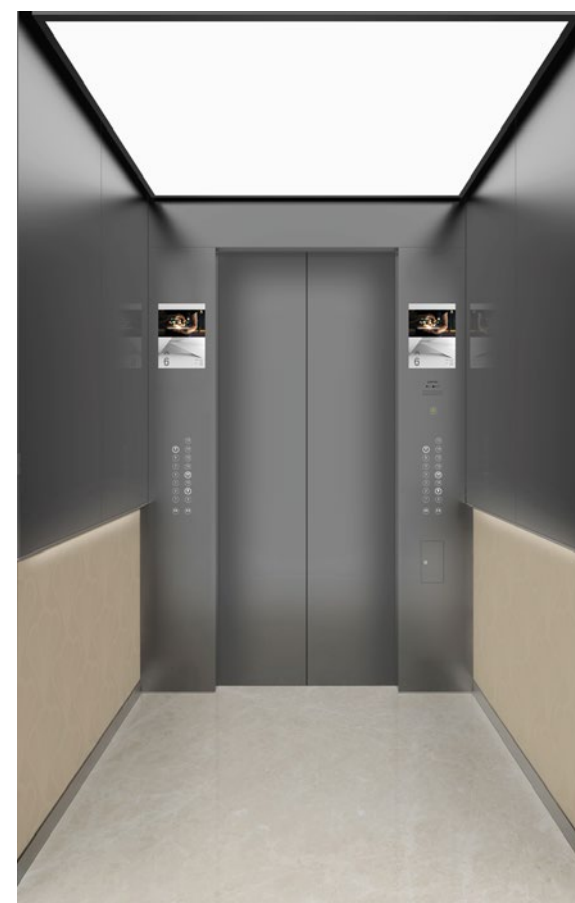
**Потолок:**

S045 Эластичная пленка «Эппл сэнд» (Apple sand) с черным окаймлением

**Стены кабины:**

Верх из нержавеющей стали «черный титан», низ - лак горячей сушки «золотой цветок» с атмосферной подсветкой

**Пол:** F020, Серый мрамор



ОПЦИОНАЛЬНЫЕ ПАНЕЛИ



6.4SEС  
Дисплей с  
белыми  
символами

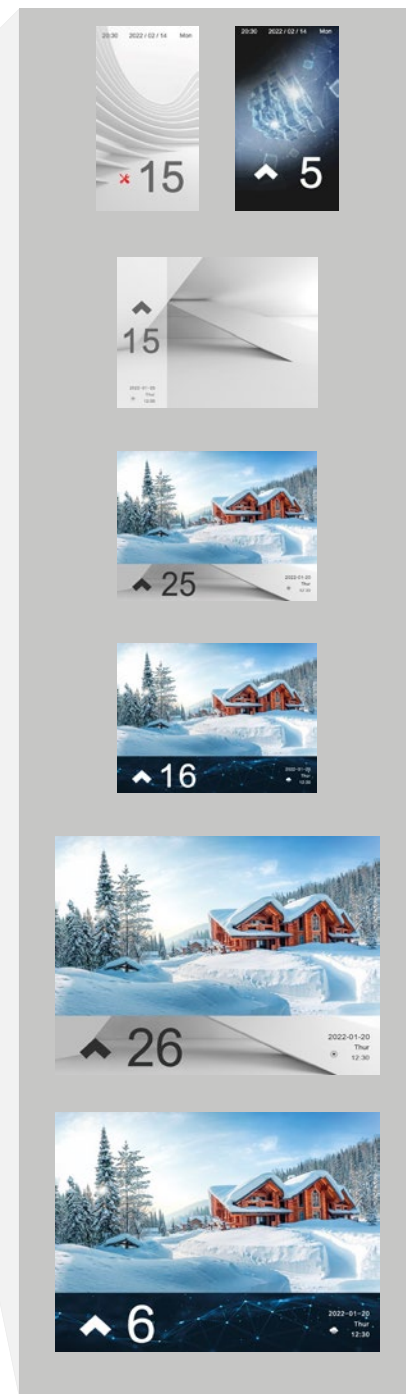

Примечание: По умолчанию устанавливается вертикальный дисплей. Для установки горизонтального сообщите производителю.

Стандартная панель



**COP018**  
Фронтальная / боковая панель управления  
Дисплей с белыми символами

**COP015**  
Панель управления из закаленного стекла



**COP017**  
Панель «Доступная среда»



### ЭТАЖНЫЕ ПАНЕЛИ ВЫЗОВА

Стандартная панель



**LOP028**

Этажная панель вызова, 4.3"  
Дисплей с белыми символами



**LOP008**

Этажная панель вызова, 4.3"  
Дисплей с белыми символами

### БЛОК ВЫЗОВА (ДОПОЛНИТЕЛЬНЫЕ ПАНЕЛИ)

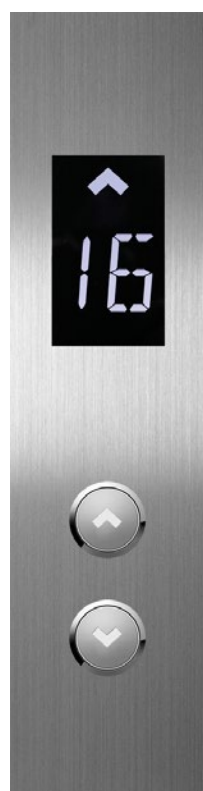

**LOP009**

Блок вызова  
из шлифованной  
нержавеющей стали



Горизонтальный индикатор  
4.3" ЖК-дисплей

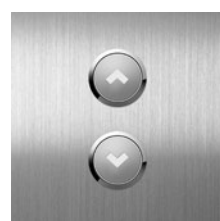

**LOP012**

Блок вызова без дисплея

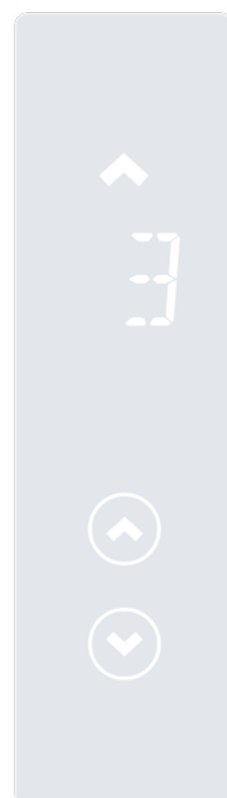

**LOP010**

Блок вызова  
из закаленного  
стекла

### ДОПОЛНИТЕЛЬНЫЕ КНОПКИ



**B002W**



**B003W**



**B004W**



**B005W**



**B006W**



**B007W**

Кнопка с текстом заказчика



**B009W**

Крупная кнопка

### СВЕТОВАЯ ИНДИКАЦИЯ ПРИБЫТИЯ КАБИНЫ



**HL001**



**HL002**



**HL003**



## УНИКАЛЬНЫЕ ФУНКЦИИ ДЛЯ УНИКАЛЬНЫХ ПРОЕКТОВ

### FACE ID

При регистрации пассажира с помощью Face ID не требуется дополнительно вводить номер этажа или прикладывать индивидуальный пропуск. Система автоматически доставит пассажира на соответствующий этаж.

Распознавание по лицу - это безопасно, удобно и надежно.

Благодаря умной системе распознавания по лицу пассажир пройдет проверку даже в маске.

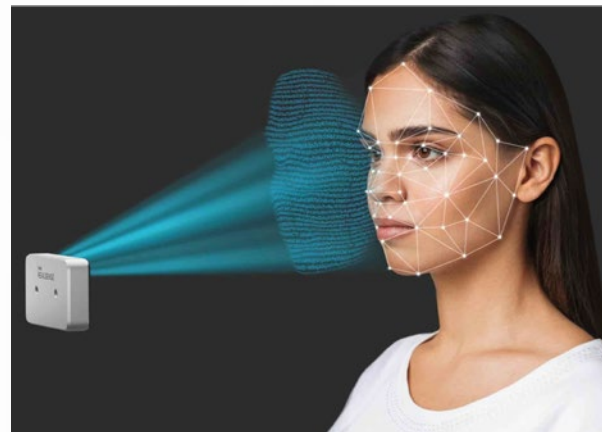

### РАСПРЕДЕЛЕНИЕ ПАССАЖИРОПОТОКА

Система распределения пассажиропотока позволяет сократить среднее время ожидания и прибытия пассажира, а также увеличить пропускную способность лифтовой группы.

Система помогает избежать перегрузок, что повышает безопасность и комфорт пассажиров.

Способствует улучшению общего пользовательского опыта, делая поездки на лифте более удобными, безопасными и эффективными.

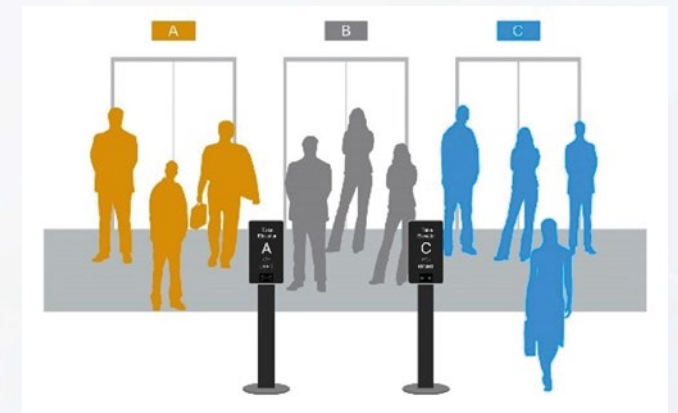

### ГОЛОГРАФИЧЕСКАЯ ПРИКАЗНАЯ ПАНЕЛЬ

Панель проецирует изображение кнопок в воздухе и считывает траекторию движения рук.

Голографические кнопки гораздо более гигиеничны, так как не требуют физического контакта.

Голографическая приказная панель - это передовая технология, которая подчеркнет современность и прогрессивность любого объекта недвижимости.



### СИНХРОНИЗАЦИЯ С РОБОТОМ-ДОСТАВЩИКОМ

Удобная и практичная функция, которая позволяет обеспечить безопасность и лучший уровень обслуживания пользователей здания.

Система предусматривает дополнительное ограничение доступа посторонних людей, так как курьерские доставки передаются напрямую роботу-доставщику. Курьер должен оставить заказ в специальном отсеке робота-доставщика вне здания, после чего робот синхронизируется с лифтом и доставляет товар на нужный этаж.

Совмещение работы лифта с роботом-доставщиком дает возможность оптимизировать процессы доставки и обеспечить новый уровень безопасности и технологичности объекта недвижимости.





ОТДЕЛКА ПОЛА

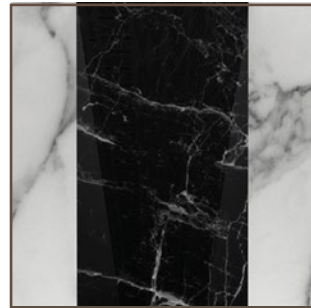

F016



F020-OLG

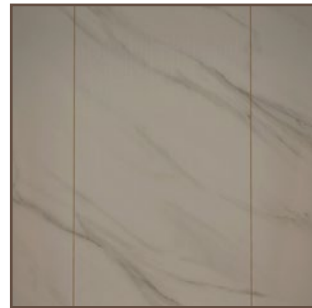

F021

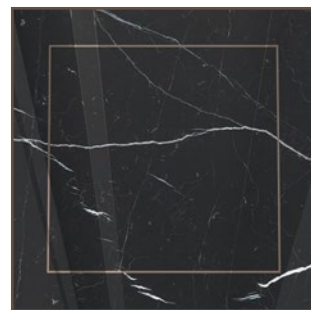

F023



F024-PB



F024-MG



F037



F054



F055

ПОРУЧЕНЬ



H001



H002



H003



H004



H004A



H005

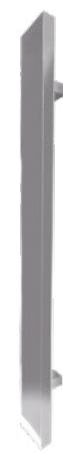

H006



H007

ДВЕРЬ ЛИФТОВОГО ХОЛЛА, ПОСТАВЛЯЕМАЯ ДОПОЛНИТЕЛЬНО



P038

Дверь лифтового холла: Черная поверхность с пескоструйной обработкой + травление P038

Обрамление лифта: Нержавеющая сталь с пескоструйной обработкой



P034

Дверь лифтового холла: Зеркальная платина + травление P034

Обрамление лифта: «Эппл сэнд» (Apple sand) золото и платина



P036

Дверь лифтового холла: «Эппл сэнд» (Apple sand) золото и бронза + травление P036

Обрамление лифта: «Эппл сэнд» (Apple sand) золото и бронза



P037

Дверь лифтового холла: Зеркальная поверхность с пескоструйной обработкой P037

Обрамление лифта: Нержавеющая сталь с пескоструйной обработкой



P035

Дверь лифтового холла: «Эппл сэнд» (Apple sand) золото и бронза + травление P035

Обрамление лифта: «Эппл сэнд» (Apple sand) золото и бронза



# ПЕРЕЧЕНЬ ЭЛЕКТРИЧЕСКИХ ФУНКЦИЙ

Функции безопасности и защиты			Стандарт ● Опция ○	
№	аббревиатура	функция	описание	Стандарт/Опция
1	SAFO	Безопасная эксплуатация	Лифт может работать только в безопасных условиях. Лифт запустится, только если соответствует требованиям безопасности. В противном случае пуск не состоится. Если лифт уже запущен, он немедленно остановится, как только перестанет соответствовать требованиям безопасности.	●
2	MCCD	Защита при обнаружении несоответствий на главном контакторе	Если система обнаруживает несоответствия на выходе привода главного контактора, лифт активирует защиту от неисправностей.	●
3	BCCD	Защита при обнаружении несоответствий на тормозном контакторе	Если система обнаруживает несоответствия на выходе привода тормозного контактора, лифт активирует защиту от неисправностей.	●
4	BCCD	Защита при обнаружении несоответствий на уплотнительном звездобразном контакторе	После отсоединения главного контактора отключение звездобразного уплотнительного контактора откладывается до отключения. Если система обнаруживает несоответствия на выходе привода звездобразного уплотнительного контактора, лифт активирует защиту от неисправностей.	●
5	BCD	Защита при обнаружении несоответствий несоответствий на контакторе	Система проверяет надежность ленточного тормоза через его переключатель. Защита будет активирована, если будет установлено, что ленточный тормоз ненадежен.	●
6	OSP	Защита при превышении скорости	Лифт остановится при превышении верхней границы скорости движения.	●
7	LSP	Защита при слишком низкой скорости	Лифт остановится, если скорость движения будет ниже минимально возможной скорости.	●
8	WDP	Защита при неправильном направлении	Если система обнаруживает несоответствие между зарегистрированным направлением движения лифта и реальным направлениям движения в течение некоторого времени, будет активирован режим аварийной остановки и включен тревожный сигнал.	●
9	OL	Защита при перезагрузке	Если нагрузка кабины превысит номинальную нагрузку на 10%, дверь останется открытой, включится тревожный сигнал и на устройстве индикации отобразится соответствующее сообщение.	●
10	SLFP	Защита при нарушении целостности контура безопасности	Лифт остановится, если целостность контура безопасности будет нарушена во время работы лифта.	●
11	DLFP	Защита при нарушении целостности контура дверного замка	Лифт остановится, если целостность контура дверного замка будет нарушена во время работы лифта.	●
12	MSP	Защита двигателя от износа	Если работающий лифт непрерывно перемещался в течение времени, превышающего заданный ограничителем времени период, система активирует защиту двигателя.	●
13	MOP	Защита двигателя при перегреве	Эта функция защиты предотвращает перегрев тягового двигателя и позволяет избежать опасной эксплуатации. Если тяговый двигатель начинает перегреваться, кабина лифта поднимается на ближайший этаж, где двери открываются, чтобы выпустить пассажиров. После того, как двигатель остынет, лифт возобновит нормальную работу.	●
14	LSFP	Защита от неисправностей переключателя горизонтальной коррекции	Функция защиты, которая активируется в случае нештатных ситуаций, вызванных отказом переключателя горизонтальной коррекции.	●
15	UCMP	Защита от непреднамеренного движения кабины	Эта функция может предотвратить травмирование пассажиров при входе в лифт / выходе из лифта в результате непреднамеренного движения кабины.	●
16	SSD	Защита закорачиванием	Эта функция обеспечивает закорачивание трех обмоток синхронной тяговой машины, предотвращая слишком быстрое движение лифта и выход из-под контроля при отпуске тормоза.	●
17	LWP	Защита с помощью концевого переключателя	Концевой выключатель, установленный в верхней, нижней частях шахты, защищает лифт от пересечения установленных пределов.	●
18	DAP	Защита при неисправности переключателя торможения	При обнаружении неисправности переключателя торможения лифт аварийно останавливается, чтобы избежать возможного столкновения с препятствием сверху или снизу.	●
19	SLP	Защита при несоответствии этажу	Лифт активирует защиту от неисправностей, когда этаж, на котором лифт автоматически остановился, не соответствует этажу отображаемому на устройстве индикации.	●
20	DOFP	Защита от неисправностей при открывании дверей	Лифт активирует защиту по отказу, если дверь не открывается после заданного количества последовательных попыток.	●
21	DCFP	Защита от неисправностей при закрытии дверей	Лифт откроет дверь и активирует защиту по отказу в случае, если дверь не закрывается после заданного количества последовательных попыток или дверной замок не может быть закрыт после закрытия двери.	●
22	DLSCD	Защита по КЗ дверного замка	Если при прибытии лифта в зону выравнивания будет обнаружено КЗ дверного замка, дверь будет открыта в автоматическом режиме.	●
23	DOCPD	Защита при одновременном срабатывании сигнала закрытия и сигнала открывания дверей	Лифт активирует защиту по отказу в случае одновременного срабатывания сигнала открывания дверей и сигнала закрытия дверей.	●
24	LCP	Защита при световой детекции объектов	Световая завеса безопасности определяет, есть ли пассажиры или другие объекты в пространстве между дверями, и при наличии таковых предотвращает закрытие дверей в автоматическом режиме.	●
25	B FDP	Функция определения тормозного момента	1) При недостаточном тормозном моменте лифт может работать нормально при условии, что расхождение с уставкой невелико. Необходимо зафиксировать неисправность и сообщить о ней, а затем устранить ее как можно скорее. 2) Если расхождение с уставкой существенно, дверь лифта закрывается и активируется защита по отказу, что требует немедленных мер по устранению неисправности.	●
26	WDTP	Защита ЦП с помощью сторожевого таймера	Электронная плата главного контроллера управления интегрирована с таймером. При обнаружении проблем с процессором или программы таймер произведет принудительное отключение на выходных клеммах главного щита управления и перезагрузит ЦП.	●

Функции управления поездкой			Стандарт ● Опция ○	
№	аббревиатура	функция	описание	Стандарт/Опция
1	FCC	Групповой контроль	При автоматическом управлении или управлении оператором лифт останавливается в ответ на регистрацию соответствующего сигнала в кабине и автоматически следует за вызовами на посадку вверх и вниз, т.е. пассажир может зарегистрировать соответствующий сигнал на любой лестничной площадке с выходом к лифту.	●
2	FLNS	Безостановочное движение при полной загрузке	Когда полностью загруженный лифт перемещается в автоматическом режиме без участия оператора, лифт не будет отвечать на вызовы с площадок, которые он минует, останавливаясь только на тех площадках, перемещение к которым было активировано сигналом из кабины.	●
3	AS	Управление оператором	С помощью переключателя на панели управления кабиной можно перевести лифт в режим управления оператором, при котором функция автоматического закрытия дверей отсутствует, а двери могут быть закрыты только при удержании оператором кнопки закрытия дверей в нажатом состоянии. Кроме того, данная функция позволяет оператору выбирать направление движения и пропускать этажи.	●
4	INDO	Автономная поездка	Автономная поездка - это поездка, при которой лифт пропускает все вызовы на посадку, а функция автоматического закрытия дверей отсутствует. Другие функции аналогичны функциям, доступным в режиме управления оператором.	●
5	FS	Аварийный возврат при пожаре	Когда лифт получает сигнал о пожаре, он немедленно выполняет все зарегистрированные инструкции и вызовы, а затем возвращается на этаж пожаротушения. С открыванием дверей лифт прекращает работу.	●
6	MLR	Возврат на базовую площадку	Когда лифт перемещается в автоматическом режиме без участия оператора при включении этой функции, лифт, который не регистрирует ни вызовы из кабины, ни вызовы с площадок, автоматически возвращается на базовую площадку в течение заданного периода времени, определенного настройками.	●
7	PKS	Парковочный переключатель	Настройка парковочных переключателей лифта в автоматическом режиме или с помощью оператора и очистка всех зарегистрированных сигналов вызова. Лифт реагирует на сигналы из кабины только до тех пор, пока не будут зарегистрированы новые инструкции. Затем лифт возвращается на базовую станцию, выключает освещение в кабине и автоматически закрывает дверь по истечении 10-секундной задержки. Наконец, лифт перестанет работать и вернется в работу после сброса парковочного переключателя.	●
8	SAS	Выравнивание при изменении площадки посадки	Если дверь открывалась дольше установленного времени без активации концевого выключателя открывания дверей, двери закроются и лифт отправится на следующий этаж после закрытия дверей.	●
9	ESO	Автоматическое выключение освещения	Автоматическое выключение в кабине освещения и вентилятора во время остановки лифта позволяет экономить энергию.	●

Функции контроля			Стандарт ● Опция ○	
№	аббревиатура	функция	описание	Стандарт/Опция
1	DIRD	Прямая посадка	Лифт может работать только в безопасных условиях. Лифт запустится, только если соответствует требованиям безопасности. В противном случае пуск не состоится. Если лифт уже запущен, он немедленно остановится, как только перестанет соответствовать требованиям безопасности.	●
2	LSSR	Самостоятельная эвакуация	Когда лифт остается вне зоны выравнивания (не в состоянии проверки), он автоматически медленно перемещается в зону выравнивания для эвакуации пассажиров только при соблюдении требований безопасности при пуске.	●
3	SLCF	Компенсация начальной нагрузки после взвешивания	Для комфорта пассажиров при пуске лифта значение компенсации нагрузки задается на основе данных о загрузке кабины, проверяемых устройством взвешивания.	●
4	ACFP	Автоматическая коррекция сигналов положения посадки	Система движущегося лифта сравнивает собственные сигналы положения на каждом терминальном переключателе и переключателе выравнивания каждой площадки с сигналами, значения которых были выведены опытно, и соответствующим образом автоматически корректирует данные.	●
5	FRDS	Управление передней/задней дверью	Пассажир может самостоятельно управлять передней и задней дверями в соответствии со своими потребностями.	●
6	TDFE	Постановка этажа на обслуживание по времени	Указанный этаж будет поставлен на обслуживание в определенное время, при этом другие этажи не будут обслуживаться.	●
7	PELS	Парковка по времени	Постановка лифта на парковку в определенное время.	●
8	TIMACS	Звуковой сигнал о прибытии в установленное время	Установка времени начала и окончания и включения звукового сигнала в определенное время. Функция в основном используется для отключения звукового сигнала в ночное время.	●

Функции контроля и пусконаладки			Стандарт ● Опция ○	
№	аббревиатура	функция	описание	Стандарт/Опция
1	INSO	Режим ревизии	Когда условия эксплуатации соблюдены, электромеханик может перемещаться на кабине в режиме ревизии при помощи пульта ревизии с низкой скоростью проверки нажатием и удержанием кнопки и останавливать ее, отпустив кнопку.	●
2	TESR	Тестовая эксплуатация	Эта функция предназначена для измерения рабочих характеристик нового лифта. Установив заданный параметр при тестировании хода на главной панели управления, инженер-тестировщик переводит лифт в автоматический режим. Как общее количество поездок, так и интервал времени между поездками тестового путешествия могут быть заданы путем настройки параметров.	●
3	FAUR	Журнал неисправностей	Записи о 20-ти последних неисправностях с индикацией времени возникновения, этажа и кодов неисправностей.	●
4	LUA	Общее выравнивание	Горизонтальное выравнивание в малом диапазоне за один шаг путем отладки оборудования (когда отклонение вверх или вниз для каждого этажа одинаково).	●
5	LFT	Тонкое выравнивание	Использование программного обеспечения для горизонтального выравнивания в малом диапазоне на каждом этаже. Таким образом можно избежать сложной процедуры регулировки с использованием штекерной панели.	●
6	OPEC	Счетчик циклов	Счетчик циклов (кол-во поездок и часов, среднее время между сбоями).	●
7	EIE	Оценка помех сигналу кодера	Использование оператора для проверки помех сигналу кодера.	●
8	CIA	Оценка качества связи	Использование оператора для проверки качества связи.	●
9	HCBQ	Проверка внешней панели	Использование оператора для проверки работы внешней панели на каждом этаже.	●
10	EMBC	Оценка и мониторинг коэффициента баланса	Испытания с нулевой нагрузкой и испытания с полной нагрузкой выполняются после установки значений номинальной нагрузки и параметров испытаний. Коэффициент баланса отображается после того, как лифт автоматически перемещается с нижнего этажа на верхний этаж.	●

Функции управления дверями			Стандарт ● Опция ○	
№	аббревиатура	функция	описание	Стандарт/Опция
1	AUTD	Автоматическое открывание дверей	В автоматическом режиме двери лифта будут открываться автоматически по прибытии на заданный этаж.	●
2	DOPS	Настройка открывания дверей	При необходимости можно задать открывание передней и задней дверей на каждом этаже.	●
3	DOB	Кнопка открывания дверей	Когда кабина находится в пределах дверной зоны, находящийся в кабине пассажир может открыть закрытую дверь или остановить закрывающуюся дверь, нажав на кнопку открывания дверей.	●
4	DOTS	Ожидание после открывания дверей	Когда лифт движется в автоматическом режиме без участия оператора, двери автоматически закрываются с задержкой после прибытия кабины на площадку с открытыми дверями.	●
5	RDPB	Повторное открывание дверей с нажатием кнопки вызова	Когда кнопка вызова с посадочной площадки нажата, двери кабины открываются автоматически. Если кто-либо продолжает нажимать на кнопку, двери останутся открытыми.	●
6	DCB	Кнопка закрытия дверей	Если двери открылись в автоматическом режиме, они могут быть закрыты до истечения периода задержки нажатием кнопки закрытия дверей.	●
7	DN	Принудительное закрытие дверей	Если двери лифта остаются открытыми, а сигнал о закрытии не подается из-за объекта в световой завесе или по другой причине, лифт закрывается принудительно.	●
8	RDCF	Повторное закрытие дверей	Для предотвращения сбоя при закрытии дверей из-за случайного отказа дверной системы и возможного блокирования двери каким-либо предметом предусмотрена функция для повторного закрытия дверей.	●
9	ODWL	Режим ожидания	Использование настроек параметров для выбора режима открывания дверей лифта и режима ожидания для первого этажа или других этажей.	●
10	DAVF	Антивибрационная защита дверного замка	С закрытием дверей сигнал о закрытии выдается только после проверки стабильного закрытия дверного замка.	●
11	DTH	Удержание крутящего момента двери	Установка непрерывного вывода команды открывания/закрытия после того, как двери будут открыты/закрыты в соответствии с требованием.	●
12	DLBF	Функция обхода дверного замка	Функция может предотвратить дальнейшее использование закорачивающего провода дверного замка, если его забыли снять после использования.	●
13	DDOO	Открывание дверей для лиц с ограниченными возможностями	Если сигнал об открытии двери поступает с панели для лиц с ограниченными возможностями, время ожидания открытия двери увеличивается.	●



# ПЕРЕЧЕНЬ ЭЛЕКТРИЧЕСКИХ ФУНКЦИЙ

Функции командного управления			Стандарт ● Опция ○	
№	аббревиатура	функция	описание	Стандарт/Опция
1	WCC	Отмена неправильного сигнала	Если пассажир понимает, что нажал не ту кнопку на панели управления кабиной, он может отменить неправильный ввод, нажав одну и ту же кнопку дважды подряд. Зарегистрированный сигнал будет отменен.	●
2	REVC	Отмена зарегистрированных сигналов при смене направления	После прибытия кабины на последний этаж и перед движением в обратном направлении, все зарегистрированные сигналы, связанные с ее текущим перемещением, немедленно отменяются.	●
3	SLS	Настройка рабочих этажей	С помощью этой функции можно установить, на каких этажах лифт будет доступен, а на каких - нет.	●
4	BAD	Устранение залипания кнопок	Система автоматически распознает залипание кнопки и не регистрирует сигнал до тех пор, пока контакт залипшей кнопки не будет разомкнут.	●

Успокаивающий информатор			Стандарт ● Опция ○	
№	аббревиатура	функция	описание	Стандарт/Опция
1	SSVC	Функция голосового успокоения	Если лифт выйдет из строя, пассажиры будут проинформированы об этом электронным информатором в успокаивающей манере.	●

Дополнительные функции			Стандарт ● Опция ○	
№	аббревиатура	функция	описание	Стандарт/Опция
1	ARED	Автоматическое устройство аварийной эвакуации	Если кабина остановится между этажами из-за сбоя в подаче электроэнергии и пассажиры окажутся в кабине, будет активирована аварийная система и двери лифта откроются, чтобы выпустить людей на ближайшую лестничную площадку.	○
2	EQO	Эвакуация при землетрясении	При срабатывании сейсмического детектора каждый лифт в группе должен немедленно остановиться и совершить корректировку движения для отката вниз к ближайшему этажу.	○
3	ADO	Предварительное открывание дверей	Опция позволяет открывать дверь непосредственно по прибытии в зону предварительного открывания дверей. Это делает работу лифта более эффективной.	○
4	IDC	Функция независимого управления передними и задними дверями	1) Независимое управление передними и задними дверями с панели управления задней дверью; 2) Независимое управление передними и задними дверями при наличии панели управления посадкой через заднюю дверь.	○
5	CCM	Звуковой сигнал прибытия	Сигнал прибытия при движении вверх/вниз будет звучать в кабине после замедления и выравнивания, предупреждая пассажиров о том, что лифт вот-вот прибывает на этаж.	○
6	MIT	Работа при пиковых нагрузках (кнопка вызова «вверх»)	В автоматическом режиме или в режиме обслуживания оператором, когда лифт работает, он реагирует только на нажатие кнопки вызова «вверх» при посадке, одновременно реагируя на командный сигнал из кабины.	○
7	MOT	Работа при пиковых нагрузках (кнопка вызова «вниз»)	В автоматическом режиме или в режиме обслуживания оператором, когда лифт работает, он реагирует только на нажатие кнопки вызова «вниз» при посадке, одновременно реагируя на командный сигнал из кабины.	○
8	SSMF	Голосовое уведомление (о прибытии)	Информатор будет сообщать о предстоящем этаже во время выравнивания и направлении движения лифта при каждом закрытии дверей (голосовой ресурс вводится клиентом).	○
9	SSMX	Голосовое уведомление (об открывании дверей)	Информатор будет сообщать об открывании дверей при каждом их открывании (голосовой ресурс вводится клиентом).	○
10	SSMBGDM	Голосовое уведомление (фоновая музыка)	При движении лифта играет фоновая музыка.	○
11	AGVLF	Функция связи с AGV	В связке с адаптивным роботом кабина с автоматизированной системой управления (AGV) может автоматически использовать лифт для подъема на другие этажи.	○
12	CARFR	Функция распознавания лиц (в кабине)	Оборудование для распознавания лиц используется в кабине для контроля полномочий пассажиров лифта. Если распознавание проходит штатно, полномочия пассажиров регистрируются автоматически. Пассажирам не рекомендуется дотрагиваться до панели.	○
13	HALLFR	Функция распознавания лиц (на посадочной площадке)	Оборудование для распознавания лиц используется на посадочной площадке для контроля полномочий пассажиров лифта. Если распознавание проходит штатно, команды направления вверх/вниз регистрируются автоматически с учетом полномочий пассажира. Пассажирам не рекомендуется дотрагиваться до панели.	○
14	ELEIOT	Интернет вещей	Использование функции для создания системы обработки больших данных с целью дистанционного выявления сбоев в работе лифтов, эксплуатации и технического обслуживания с использованием электронных средств контроля, анализа неисправностей с учетом полного жизненного цикла и интеллектуального прогнозирования работоспособности, а также оперативной отправки собранных аварийных сигналов, зарегистрированных событий, неисправностей и других сигналов, а также комплексных данных о работе и состоянии на платформу, управляемую через удаленное приложение. На основе анализа данных платформы реализуются возможности интеллектуального управления лифтом.	○
15	CARC	Видеонаблюдение	С помощью камер осуществляется мониторинг состояния пассажиров и окружающей среды в кабине в режиме реального времени.	○
16	SFFS	Второй пожарный этаж	При обнаружении пожара на главном этаже противопожарного убежища лифт возвращается на 2-й этаж противопожарного убежища и открывает двери, чтобы выпустить пассажиров.	○
17	FIRS	Пожарная безопасность	Когда переключатель пожарного режима активирован, лифт немедленно выполняет все зарегистрированные инструкции и вызовы, а затем возвращается на главный этаж противопожарного убежища. После открывания дверей работа лифта прекращается. Ответственный управляет открыванием/закрытием дверей и регистрацией этажа, после того как лифт вернется на главный этаж противопожарного убежища и сбрасывает переключатель пожарного режима. После этого лифт может переключиться в нормальный режим работы.	○
18	SECL	Этаж безопасности	Функция этажа безопасности обеспечивает возможность эффективного использования этажа безопасности в течение периода настройки пользователем. Каждый раз при прохождении этажа безопасности лифт останавливается, а затем переходит на следующий назначенный этаж.	○
19	ANTI	Устранение помех и неудобств	При работе лифта с небольшой нагрузкой, если количество регистраций равно заданному или превышает его (5), система очищает историю зарегистрированных сигналов.	○
20	VISF	Обслуживание посетителей	В случае массовых визитов этаж с ограниченным доступом открывают для посетителей.	○
21	SDF	Эвакуация при землетрясении	При срабатывании сейсмического детектора каждый лифт в группе должен немедленно остановиться и совершить корректирующий спуск на ближайший этаж.	○
22	RELE	Повторное выравнивание	Если система обнаруживает, что выравнивание является неточным, выполняется повторное выравнивание на низкой скорости (рекомендуется для высотных подъемников).	○
23	OTCALL	Вызов в одно касание	Аудиошлюз подключен к системе связи лифта. С помощью SIM-карты голосового вызова (по выбору пользователя) в случае чрезвычайной ситуации в кабине лифта срабатывает кнопка экстренной помощи и активируется голосовой набор номера для вызова службы спасения.	○
24	BAS	Интерфейс BA	В шкафу управления лифтом имеется резервный интерфейс BA, который выводит информацию о лифте, такую как «вверх», «вниз», «текущий этаж», «состояние неисправности», «состояние блокировки» и т.д., через интерфейс 485 и протокол связи MODBUS-RTU.	○
25	ENRTFF	Регенерация энергии	Подача энергии, вырабатываемой лифтом в процессе торможения, обратно в электросеть.	○
26	EDOHT	Кнопка удержания двери	Нажатие на кнопку удержания двери на панели управления продлевает время удержания двери в открытом состоянии, что очень полезно при подъеме груза.	○
27	VOLRF	Стабилизатор напряжения	Стабилизация колебаний напряжения в источнике питания в пределах диапазона обеспечивает нормальную работу лифта.	○
28	DCAF	Предупреждение о закрытии двери	Перед закрытием двери подается звуковое и визуальное предупреждение о необходимости следить за закрытием двери, чтобы предотвратить удар пассажиров или грузов о закрывающуюся дверь лифтового холла.	○
29	ULDL	Дезинфекция	Использование ультрафиолетового света для дезинфекции кабины при отсутствии в ней пассажиров.	○
30	ACCBY	Использование лицами с ограниченными возможностями	Для использования лицами с ограниченными возможностями, включая голосовое оповещение, специальную панель, поручень и зеркало на задней стенке.	○





# ТЕХНИЧЕСКИЕ ХАРАКТЕРИСТИКИ

ПАССАЖИРСКИЙ ЛИФТ / БЕЗ МАШИНОГО ОТДЕЛЕНИЯ

MLVEL-RML EVIN

	ГРУЗОПОДЪЕМНОСТЬ (кг)	ВМЕСТИМОСТЬ	СКОРОСТЬ (м/с)	РАЗМЕР КАБИНЫ (ШхГхВхК)	РАЗМЕР ДВЕРЕЙ (ШхВхД)	ШАХТА	ВЕРХНЕЕ ПРОСТРАНСТВО МИН. (ШхГхГШ)	
							ШИРИНА	ГЛУБИНА
CWS (противовес сбоку)	630	8	1.0	1100×1400×2300 <sup>1)</sup>	C2 <sup>1)</sup> 800×2100	1850×1850	4000/3850 <sup>2)</sup>	1200
			1.5				4300/4100 <sup>2)</sup>	1400
			1.75				4350/4150 <sup>2)</sup>	1450
	800	10	1.0	1350×1400×2300	C2 800×2100	2100×1850	4000/3850 <sup>2)</sup>	1200
			1.5				4300/4100 <sup>2)</sup>	1400
			1.75				4350/4150 <sup>2)</sup>	1450
			2.0				4450/4350 <sup>2)</sup>	1500
			2.5				4650/4600 <sup>2)</sup>	1700
	1000	13	1.0	1600×1400×2300	C2 900×2100	2350×1850	4000/3850 <sup>2)</sup>	1200
			1.5				4350	1400
			1.75				4450	1450
			2.0				4600	1500
	1050	14	1.0	1600×1500×2300	C2 900×2100	2350×1950	4000/3900 <sup>2)</sup>	1200
			1.5				4450	1400
			1.75				4550	1450
	1050 (STRECHER)	14	1.0	1100×2100×2300	S2 <sup>1)</sup> 900×2100	1850×2600	4600	1500
			1.5				4700	1700
			2.0				4700	1700
	1150	15	1.0	1800×1400×2400	C2 1100×2100	2600×1850	4100	1250
			1.5				4450	1450
			1.75				4550	1450
			2.0				4700	1550
	1250	16	1.0	2000×1400×2400	C2 1100×2100	2800×1850	4800	1750
			1.5				4100	1250
1.75			4650				1450	
1350	18	1.0	2000×1500×2400	C2 1100×2100	2800×1950	4700	1450	
		1.5				4750	1550	
		1.75				4800	1750	
		2.0				4100	1250	
1600	21	1.0	2000×1700×2400	C2 1100×2100	2800×2150	4650	1450	
		1.5				4700	1450	
		1.75				4750	1550	
		2.0				4800	1750	
1600 (STRECHER)	21	1.0	1400×2400×2400	S2 <sup>1)</sup> 1100×2100	2200×2900	4100	1250	
		1.5				4650	1450	
		1.75				4700	1450	
		2.0				4750	1550	
		2.5				4800	1750	

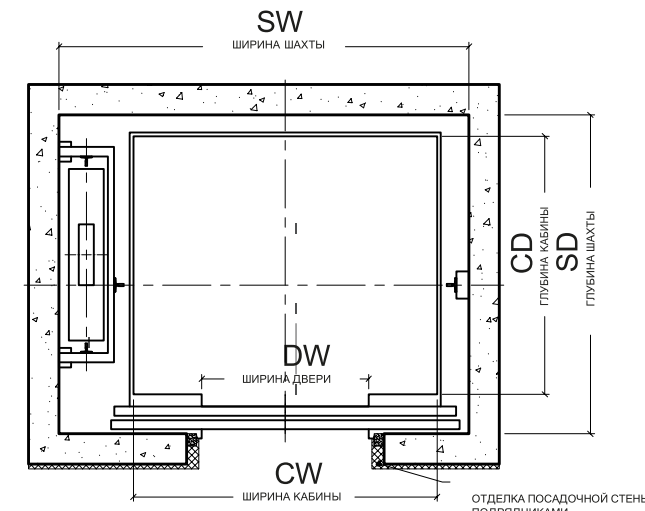

ШАХТА В ПЛАНЕ

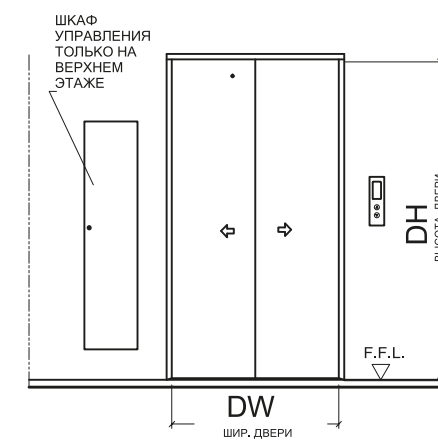

ВИД С ЭТАЖНОЙ ПЛОЩАДКИ

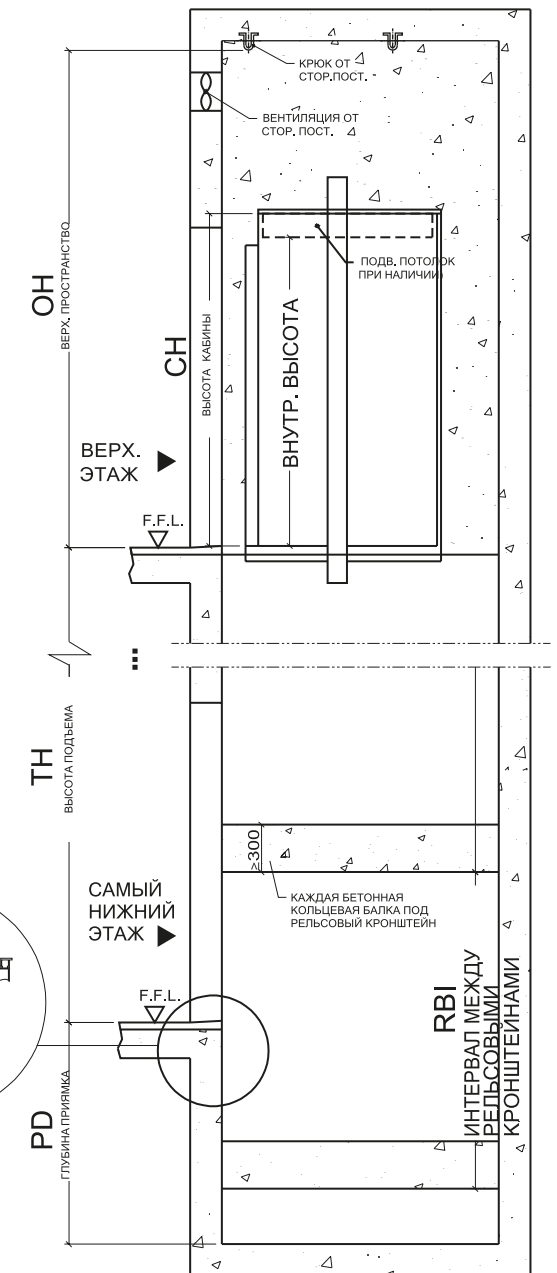

ШАХТА В РАЗРЕЗЕ

**Примечание:**

- C2 - панельная дверь центрального открывания, S2 - 2 панельная дверь бокового открывания.
- 1 значение доступно для кода EN81-20, 2 значение - для EN81-1, для EN81-20 и EN81-1 указывается только одно значение.
- При навесном потолке верхнее пространство увеличивается до 150 мм.
- Доступная высота кабины: 2100~3500 мм.
- Проконсультируйтесь с заводом-изготовителем, если ниже приямка имеется доступное пространство (с учетом ловителя противовеса).

СКОРОСТЬ (м/с)	ПОДЪЕМ МАКС. (м)
1.0	50
1.5	75
1.75	90
2.0	110
2.5	125

ПРИМЕЧАНИЕ: СЛЕДУЕТ ОБРАТИТЬСЯ К РУКОВОДИТЕЛЮ ПРОЕКТА ДЛЯ ПОЛУЧЕНИЯ БОЛЕЕ ПОДРОБНОЙ ИНФОРМАЦИИ



# ТЕХНИЧЕСКИЕ ХАРАКТЕРИСТИКИ

## ПАССАЖИРСКИЙ ЛИФТ / С МАШИНЫМ ОТДЕЛЕНИЕМ

MLVEL-RMR EVIK

	ГРУЗОПОДЪЕМНОСТЬ (КГ)	ВМЕСТИМОСТЬ	СКОРОСТЬ (м/с)	КАБИНА (ШхГхВхК)	ДВЕРЬ (ШхВхД)	ШАХТА (ШхГхГШ)	ВЕРХНЕЕ ПРОСТРАНСТВО МИН. (ВВГ)	
							ГЛУБИНА ПРИЯМКА МИН. (ГГ)	ГЛУБИНА ПРИЯМКА МИН. (ГГ)
CWR (противовес сверху)	630	8	1.0	1400×1100×2300 <sup>4)</sup>	C2 <sup>1)</sup> 800×2100	1900×1800	4600/3650 <sup>2)</sup>	1500/1200 <sup>2)</sup>
			1.5				4900/3900 <sup>2)</sup>	1700/1400 <sup>2)</sup>
			1.75				4950/4000 <sup>2)</sup>	1750/1450 <sup>2)</sup>
	800	10	1.0	1400×1350×2300	C2 800×2100	1900×2000	5050/4050 <sup>2)</sup>	1800/1500 <sup>2)</sup>
			1.5				4000/3650 <sup>2)</sup>	1500/1200 <sup>2)</sup>
			1.75				4300/3900 <sup>2)</sup>	1700/1400 <sup>2)</sup>
	1000	13	1.0	1600×1400×2300	C2 900×2100	2100×2050	4350/4000 <sup>2)</sup>	1750/1450 <sup>2)</sup>
			1.5				4450/4050 <sup>2)</sup>	1800/1500 <sup>2)</sup>
			2.0				4650/4300 <sup>2)</sup>	1950/1700 <sup>2)</sup>
	1050	14	1.0	1600×1500×2300	C2 900×2100	2100×2150	4000/3650 <sup>2)</sup>	1500/1200 <sup>2)</sup>
			1.5				4300/3900 <sup>2)</sup>	1700/1400 <sup>2)</sup>
			1.75				4350/4000 <sup>2)</sup>	1750/1450 <sup>2)</sup>
1150	15	1.0	1800×1400×2400	C2 1000×2100	2300×2150	4450/4100 <sup>2)</sup>	1800/1500 <sup>2)</sup>	
		1.5				4650/4500 <sup>2)</sup>	1950/1700 <sup>2)</sup>	
		2.0				4000/3650 <sup>2)</sup>	1500/1200 <sup>2)</sup>	
1250	16	1.0	2000×1400×2400	C2 1100×2100	2500×2150	4800/4700 <sup>2)</sup>	1750	
		1.5				4200/4000 <sup>2)</sup>	1250	
		1.75				4450/4250 <sup>2)</sup>	1450	
1350	18	1.0	2000×1500×2400	C2 1100×2100	2500×2250	4500/4300 <sup>2)</sup>	1450	
		1.5				4600/4400 <sup>2)</sup>	1550	
		2.0				4800/4700 <sup>2)</sup>	1750	
1600	21	1.0	2000×1700×2400	C2 1100×2100	2500×2450	4200/4000 <sup>2)</sup>	1250	
		1.5				4450/4250 <sup>2)</sup>	1450	
		1.75				4500/4300 <sup>2)</sup>	1450	
CWS (противовес сбоку)	630	8	1.0	1100×1400×2300	C2 800×2100	1850×1850	4600/4400 <sup>2)</sup>	1550
			1.5				4000/3600 <sup>2)</sup>	1200
			1.75				4300/3900 <sup>2)</sup>	1400
	800	10	1.0	1350×1400×2300	C2 800×2100	2000×1850	4350/3950 <sup>2)</sup>	1450
			1.5				4450/4050 <sup>2)</sup>	1500
			2.0				4000/3600 <sup>2)</sup>	1200
	1000	13	1.0	1600×1400×2300	C2 900×2100	2250×1850	4300/3900 <sup>2)</sup>	1400
			1.5				4650/4250 <sup>2)</sup>	1700
			1.75				4000/3600 <sup>2)</sup>	1200
	1050 (STRECHER)	14	1.0	1100×2100×2300	S2 <sup>1)</sup> 900×2100	1800×2600	4300/3900 <sup>2)</sup>	1400
			1.5				4350/3950 <sup>2)</sup>	1450
			2.0				4450/4050 <sup>2)</sup>	1500
1150	15	1.0	1800×1400×2400	C2 1100×2100	2550×1850	4650/4600 <sup>2)</sup>	1700	
		1.5				4100/3800 <sup>2)</sup>	1250	
		1.75				4400/4050 <sup>2)</sup>	1450	
1250	16	1.0	2000×1400×2400	C2 1100×2100	2750×1850	4450/4150 <sup>2)</sup>	1450	
		1.5				4550/4250 <sup>2)</sup>	1550	
		2.0				4750/4600 <sup>2)</sup>	1750	
1350	18	1.0	2000×1500×2400	C2 1100×2100	2750×1950	4100/3800 <sup>2)</sup>	1250	
		1.5				4400/4050 <sup>2)</sup>	1450	
		1.75				4450/4150 <sup>2)</sup>	1450	
1600 (STRECHER)	21	1.0	1400×2400×2400	S2 1100×2100	2200×2900	4550/4250 <sup>2)</sup>	1550	
		1.5				4750/4650 <sup>2)</sup>	1750	
		2.0				4100/3800 <sup>2)</sup>	1250	
			2.5				4400/4050 <sup>2)</sup>	1450
							4450/4150 <sup>2)</sup>	1450
							4550/4250 <sup>2)</sup>	1550
							4750/4650 <sup>2)</sup>	1750

Примечание:

- 1) C2 - панельная дверь центрального открывания, S2 - 2 панельная дверь бокового открывания.
- 2) 1 значение доступно для кода EN81-20, 2 значение - для EN81-1, для EN81-20 и EN81-1 указывается только одно значение.
- 3) При навесном потолке верхнее пространство увеличивается до 150 мм.
- 4) Доступная высота кабины: 2100~3500 мм.
- 5) Проконсультируйтесь с заводом-изготовителем, если ниже прямка имеется доступное пространство (с учетом ловителя противовеса).

СКОРОСТЬ (м/с)	ПОДЪЕМ МАКС. (м)
1.0	50
1.5	75
1.75	90
2.0	110
2.5	125

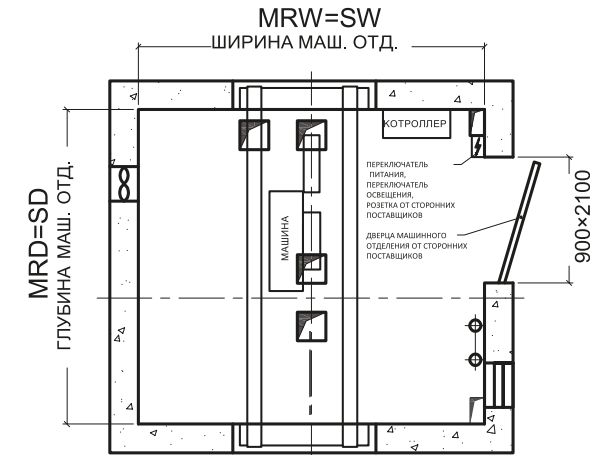

МАШИНОЕ ОТДЕЛЕНИЕ В ПЛАНЕ

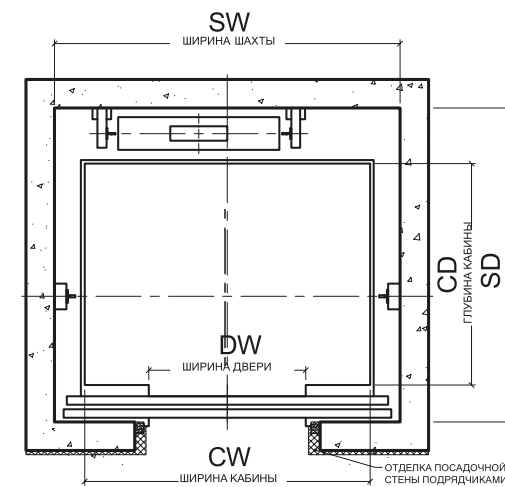

ШАХТА В ПЛАНЕ

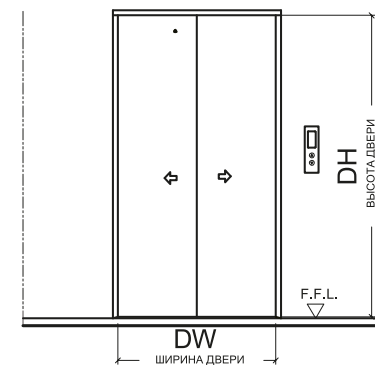

ВИД С ЭТАЖНОЙ ПЛОЩАДКИ

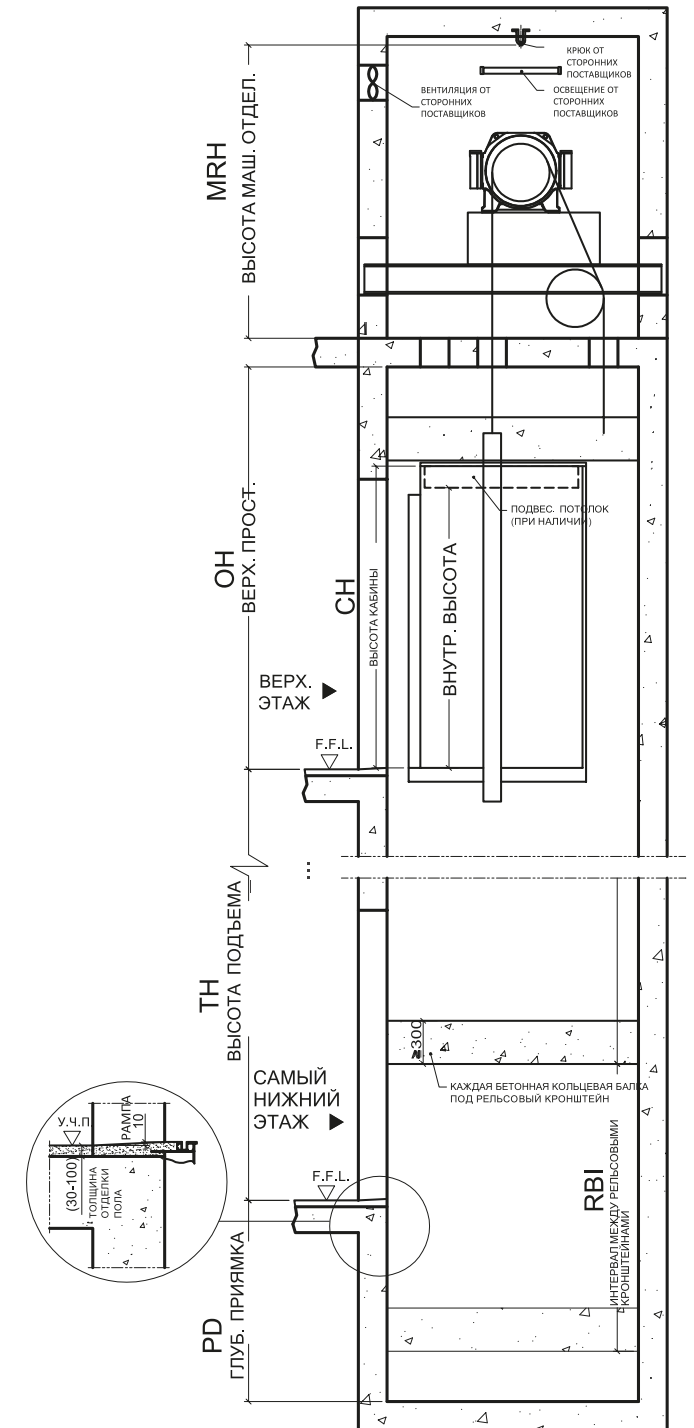

ШАХТА В РАЗРЕЗЕ

ПРИМЕЧАНИЕ: СЛЕДУЕТ ОБРАТИТЬСЯ К РУКОВОДИТЕЛЮ ПРОЕКТА ДЛЯ ПОЛУЧЕНИЯ БОЛЕЕ ПОДРОБНОЙ ИНФОРМАЦИИ.



# ТЕХНИЧЕСКИЕ ХАРАКТЕРИСТИКИ

## ПАССАЖИРСКИЙ ЛИФТ / С МАШИНЫМ ОТДЕЛЕНИЕМ

MLVEL-RMR EVIK-E

	ГРУЗОПОДЪЕМНОСТЬ (кг)	ВМЕСТИМОСТЬ	СКОРОСТЬ (м/с)	РАЗМЕР КАБИНЫ (ШхГхВхК)	ДВЕРЬ (ШДхВД)	ШАХТА (ШШхГШ)	ВЕРХНЕЕ ПРОСТРАНСТВО МИН. (ВВП)	ПРЯМОК (ГЯ)
CWR (противовес сзади)	630	8	1.0	1400×1100×2300 <sup>4)</sup>	C2 <sup>1)</sup> 800×2100	1900×1800	4600/3650 <sup>2)</sup>	1500/1200 <sup>2)</sup>
			1.5				4900/3900 <sup>2)</sup>	1700/1400 <sup>2)</sup>
			1.75				4950/4000 <sup>2)</sup>	1750/1450 <sup>2)</sup>
	800	10	1.0	1400×1350×2300	C2 800×2100	1900×2000	4000/3650 <sup>2)</sup>	1500/1200 <sup>2)</sup>
			1.5				4300/3900 <sup>2)</sup>	1700/1400 <sup>2)</sup>
			1.75				4350/4000 <sup>2)</sup>	1750/1450 <sup>2)</sup>
	1000	13	1.0	1600×1400×2300	C2 900×2100	2100×2050	4000/3650 <sup>2)</sup>	1500/1200 <sup>2)</sup>
			1.5				4300/3900 <sup>2)</sup>	1700/1400 <sup>2)</sup>
			1.75				4350/4000 <sup>2)</sup>	1750/1450 <sup>2)</sup>
	1050	14	1.0	1600×1500×2300	C2 900×2100	2100×2150	4000/3650 <sup>2)</sup>	1500/1200 <sup>2)</sup>
			1.5				4300/3900 <sup>2)</sup>	1700/1400 <sup>2)</sup>
			1.75				4350/4000 <sup>2)</sup>	1750/1450 <sup>2)</sup>
CWS (противовес сбоку)	630	8	1.0	1100×1400×2300	C2 800×2100	1850×1850	4000/3600 <sup>2)</sup>	1200
			1.5				4300/3900 <sup>2)</sup>	1400
			1.75				4350/3950 <sup>2)</sup>	1450
	800	10	1.0	1350×1400×2300	C2 800×2100	2000×1850	4000/3600 <sup>2)</sup>	1200
			1.5				4300/3900 <sup>2)</sup>	1400
			1.75				4350/3950 <sup>2)</sup>	1450
	1000	13	1.0	1600×1400×2300	C2 900×2100	2250×1850	4000/3600 <sup>2)</sup>	1200
			1.5				4300/3900 <sup>2)</sup>	1400
			1.75				4350/3950 <sup>2)</sup>	1450
	1050	14	1.0	1600×1500×2300	C2 900×2100	2250×1950	4000/3600 <sup>2)</sup>	1200
			1.5				4300/3900 <sup>2)</sup>	1400
			1.75				4350/4000 <sup>2)</sup>	1450
	1050 (STRECHER)	14	1.0	1100×2100×2300	S2 <sup>1)</sup> 900×2100	1800×2600	4000/3600 <sup>2)</sup>	1200
			1.5				4300/3900 <sup>2)</sup>	1400
			1.75				4350/4000 <sup>2)</sup>	1450

**Примечание:**

- 1) C2 - панельная дверь центрального открывания, S2 - 2 панельная дверь бокового открывания.
- 2) 1 значение доступно для кода EN81-20, 2 значение - для EN81-1, для EN81-20 и EN81-1 указывается только одно значение.
- 3) При навесном потолке верхнее пространство увеличивается до 150 мм.
- 4) Доступная высота кабины: 2100~3500 мм.
- 5) Проконсультируйтесь с заводом-изготовителем, если ниже приемка имеется доступное пространство (с учетом ловителя противовеса).

СКОРОСТЬ (м/с)	ПОДЪЕМ МАКС. (м)
1.0	50
1.5	75
1.75	90

## ПАССАЖИРСКИЙ ЛИФТ / БЕЗ МАШИННОГО ОТДЕЛЕНИЯ

MLVEL-RML EVIN-E

	ГРУЗОПОДЪЕМНОСТЬ (кг)	ВМЕСТИМОСТЬ	СКОРОСТЬ (м/с)	РАЗМЕР КАБИНЫ (ШхГхКхВхК)	ДВЕРЬ (ШДхВД)	ШАХТА (ШШхГШ)	ВЕРХНЕЕ ПРОСТРАНСТВО МИН. (ВВП)	ПРЯМОК (ГЯ)
CWS (противовес сбоку)	630	8	1.0	1100×1400×2300 <sup>4)</sup>	C2 <sup>1)</sup> 800×2100	1900×1950	4000/3600 <sup>2)</sup>	1500
			1.5				4300/3900 <sup>2)</sup>	1700
			1.75				4350/4050 <sup>2)</sup>	1750
	800	10	1.0	1350×1400×2300	C2 800×2100	2150×1950	4000/3800 <sup>2)</sup>	1500
			1.5				4300/4200 <sup>2)</sup>	1700
			1.75				4350	1750
	1000	13	1.0	1600×1400×2300	C2 900×2100	2400×1950	4100	1500
			1.5				4500	1700
			1.75				4600	1750
	1050	14	1.0	1600×1500×2300	C2 900×2100	2400×2050	4200	1500
			1.5				4600	1700
			1.75				4650	1750

**Примечание:**

- 1) C2 - панельная дверь центрального открывания, S2 - 2 панельная дверь бокового открывания.
- 2) 1 значение доступно для кода EN81-20, 2 значение - для EN81-1, для EN81-20 и EN81-1 указывается только одно значение.
- 3) При навесном потолке верхнее пространство увеличивается до 150 мм.
- 4) Доступная высота кабины: 2100~3500 мм.
- 5) Проконсультируйтесь с заводом-изготовителем, если ниже приемка имеется доступное пространство (с учетом ловителя противовеса).

СКОРОСТЬ (м/с)	ПОДЪЕМ МАКС. (м)
1.0	50
1.5	75
1.75	90



## ЭСКАЛАТОР И ТРАВОЛАТОР

### ОБЕСПЕЧЕНИЕ БЕЗОПАСНОСТИ

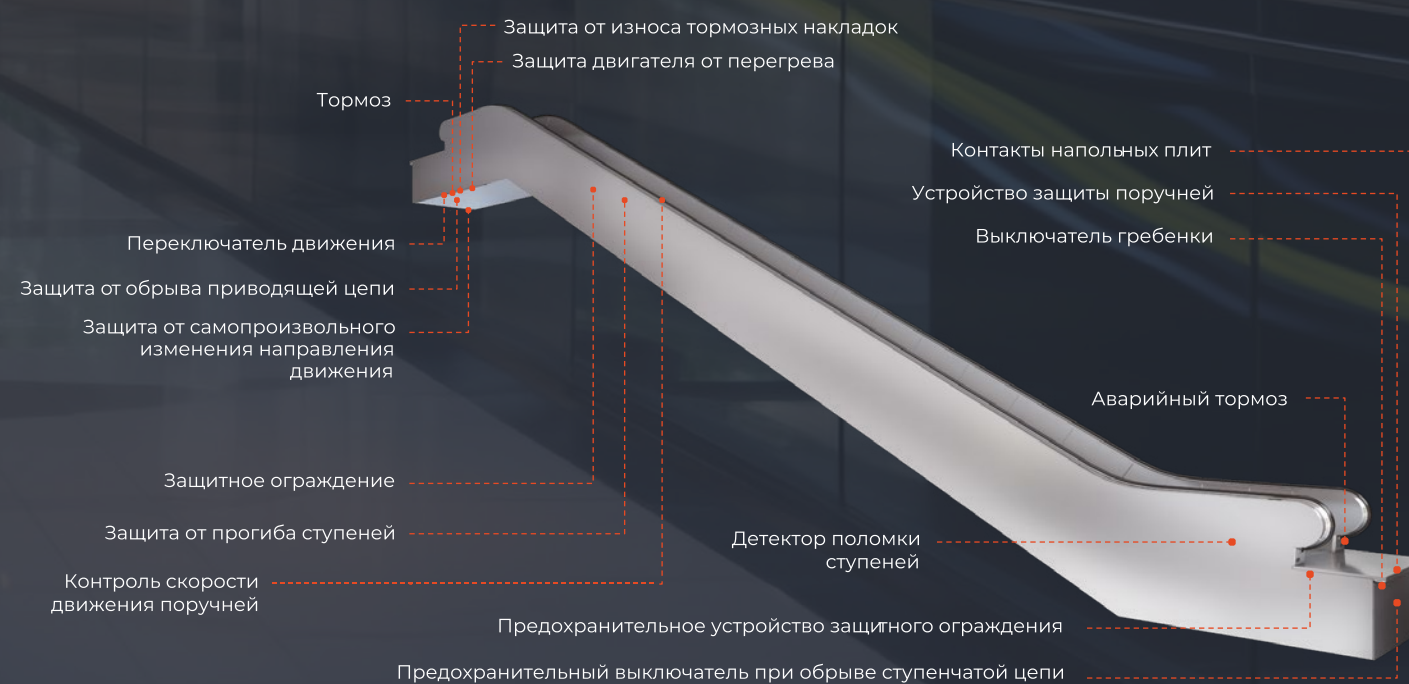



# ТЕХНИЧЕСКИЕ ХАРАКТЕРИСТИКИ

## ЭСКАЛАТОР LTF/LTF-M

Модель	Наклон (°)	Подъем Н(м)	Ступень А(мм)	Скорость (м/с)	D	E	DL	UL	L	DP	UP	ПРЯМОК			
					1600	2240	2242	2663	1.428H+4905	4100	1.428S+6100		1100/1350 <sup>1)</sup>		
LTF	35	2 ≤ H ≤ 6	1000	0.5	1600	2240	2198	2663	1.428H+4905	4100	1.428S+6100	1100/1350 <sup>1)</sup>			
			800		1400	2040		2663					1.428H+5322	1.428S+6520	
			600		1200	1840		3080							
		2 ≤ H ≤ 6	1000		1600	2240		2567	1.732H+4765		4300		1.732S+6700		
			800		1400	2040		2567						1.732H+5182	1.732S+7120
			600		1200	1840		2984							
	30		6 < H ≤ 7	1000	0.5	1600	2240	2688	3057	1.732H+5745	4800	1.732S+7200	1100/1350 <sup>1)</sup>		
				800		1400	2040							1.732H+6162	1.732S+7700
				600		1200	1840								
		7 < H ≤ 7.8	1000	1660		2300	3474		1.732H+6162	1.732S+7700					
			800	1460		2100									
			1000	1660		2300									
LTF-M	30	3 ≤ H ≤ 25	1000	0.65/0.5	1780/1850 <sup>2)</sup>	2490	2886/3287/3686 <sup>2)</sup>	3551/3951/4351 <sup>2)</sup>	1.732H+6517/7317/8117 <sup>3)</sup>	5010/5410/5810 <sup>3)</sup>	1.732S+7600/8000/8400 <sup>2)</sup>	1305/1455 <sup>1)</sup>			
					1780/1850 <sup>2)</sup>	2490	2886/3287/3686 <sup>2)</sup>	3551/3951/4351 <sup>2)</sup>	1.732H+6399/7199/7999 <sup>3)</sup>	6000/6400/6800 <sup>3)</sup>	1.937S+8020/8420/8820 <sup>2)</sup>	1305/1455 <sup>1)</sup>			
	27.3	3 ≤ H ≤ 25	1000	0.65/0.5	1780/1850 <sup>2)</sup>	2490	2886/3287/3686 <sup>2)</sup>	3551/3951/4351 <sup>2)</sup>	1.732H+6399/7199/7999 <sup>3)</sup>	6000/6400/6800 <sup>3)</sup>	1.937S+8020/8420/8820 <sup>2)</sup>	1305/1455 <sup>1)</sup>			
					1780/1850 <sup>2)</sup>	2490	2886/3287/3686 <sup>2)</sup>	3551/3951/4351 <sup>2)</sup>	1.732H+6399/7199/7999 <sup>3)</sup>	6000/6400/6800 <sup>3)</sup>	1.937S+8020/8420/8820 <sup>2)</sup>	1305/1455 <sup>1)</sup>			

**Примечание:**

1. Внутри = 1100/1305, снаружи = 1350/1455.
2. Указанное значение относится к чертежу проекта.
3. Ступень 3/ступень 4/ступень 5 указанное значение указано на чертеже проекта.
4. Количество средних опор LTF-M указано на чертеже проекта.

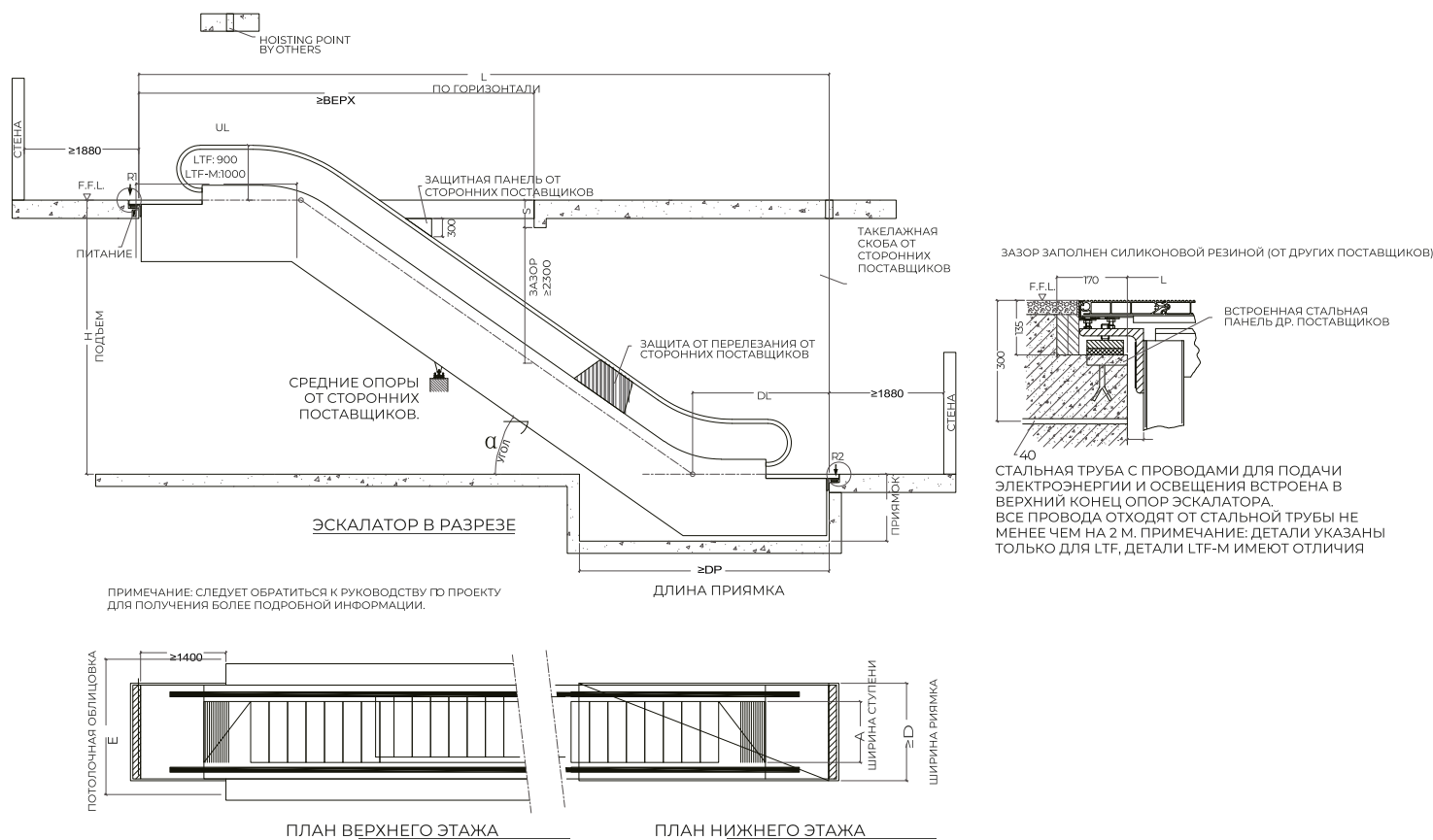

## ТРАВОЛАТОР LTR

Модель	Наклон (°)	Подъем Н(м)	Ступень А(мм)	Скорость (м/с)	D	E	DL	UL	L	DP	UP	ПРЯМОК
					1600	2240/3880	1056	2294	4.7046H+3350	4200	4.705S+13200	
LTR	12	2.5 ≤ H ≤ 6	1000	0.5	1600	2240/3880	1056	2294	4.7046H+3350	4200	4.705S+13200	1100
			800		1400	2040/3480						
	6	H ≤ 6	1000	0.5	1600	2240/3880	-	-	10000 ≤ L ≤ 79000	=L	-	1100
			800		1400	2040/3480						
0/3	-	-	-	0.5	1600	2240/3880	-	-	10000 ≤ L ≤ 79000	=L	-	1100
					1400	2040/3480						

**Примечание:**

LTR доступно только внутри

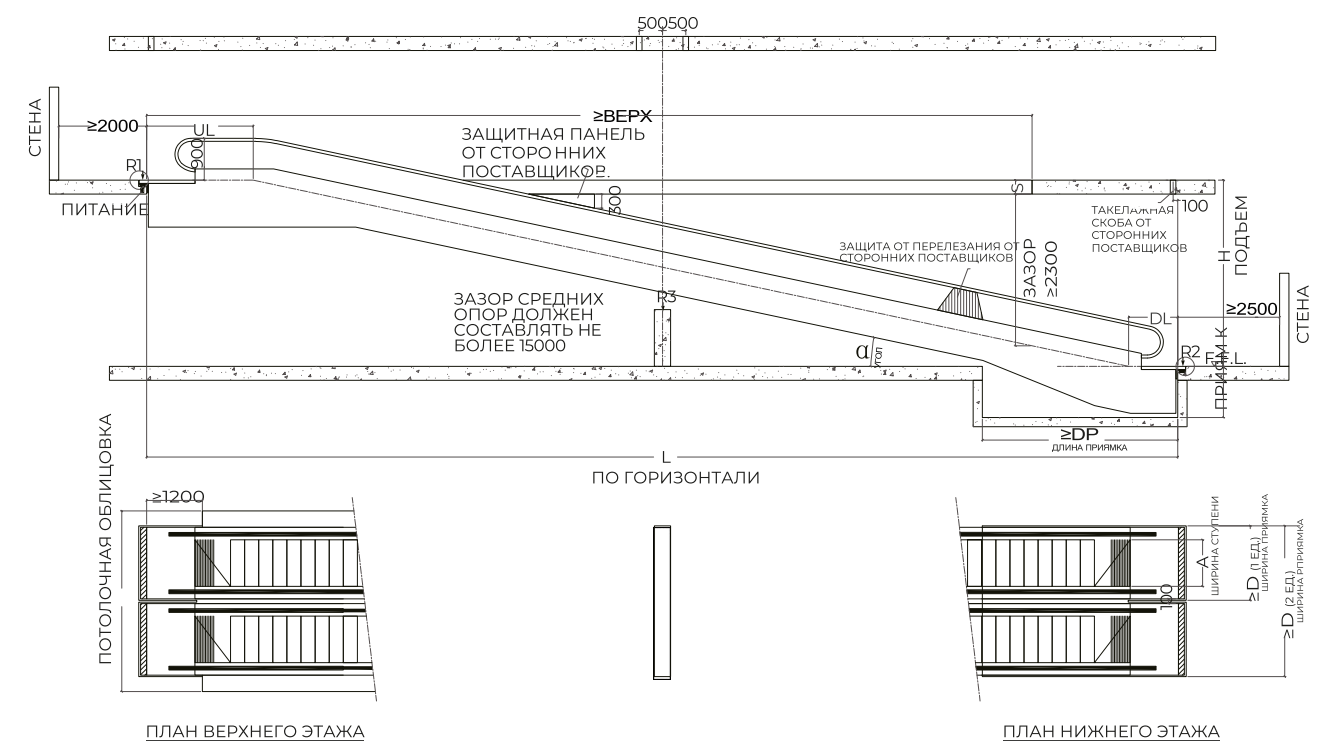



# ДОПОЛНИТЕЛЬНЫЕ ФУНКЦИИ

## ПОРУЧЕНЬ



## ПОРУЧНИ



## ПОДСВЕТКА



## УСТЬЕ ПОРУЧНЯ



Серебристо-серый алюминиевый сплав обтекаемой формы

Устье поручня из черного алюминиевого сплава

Устье поручня черного цвета

## УСТРОЙСТВО ЭСКАЛАТОРА

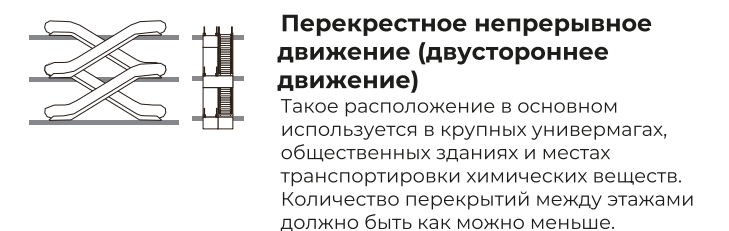
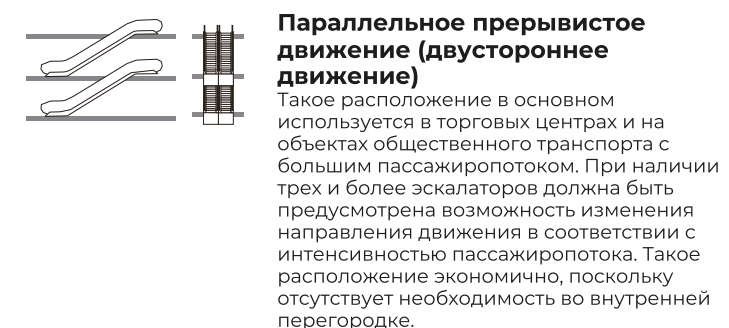
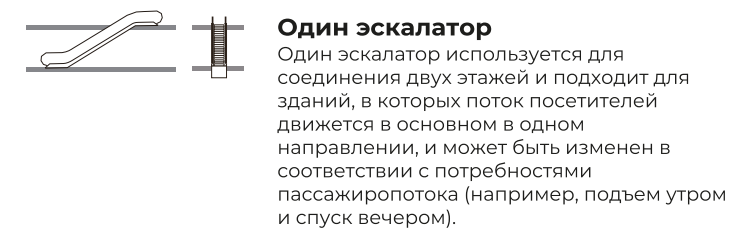
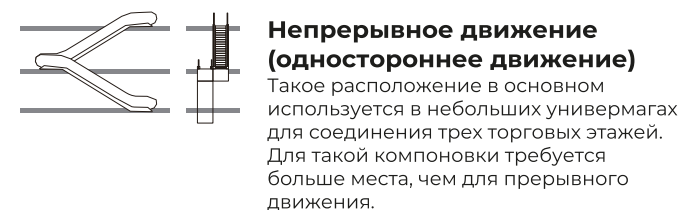

## ОБЕСПЕЧЕНИЕ БЕЗОПАСНОСТИ



На входах и выходах эскалаторов установлены контрольные стойки, а на стойках установлены индикаторы работы для экономии энергии в зависимости от пассажиропотока.



**Приспособление против перелезания (по выбору)**  
Если существует опасность падения персонала, можно выбрать наружную защитную пластину, предотвращающую подъем по внешней стороне поручня.



**Устье поручня**  
Скрытая конструкция устья поручня значительно снижает риск зацепки и воплощает идею множественной защиты.

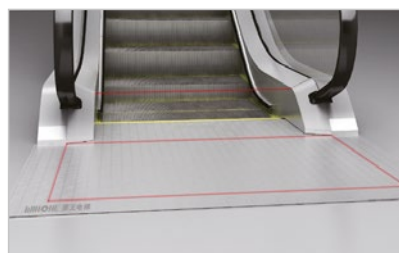

Встроенное верхнее и нижнее устье поручня и внутренняя защитная панель обеспечивают широкий диапазон чувствительности в зависимости от изменения пассажиропотока для достижения экономии энергии.

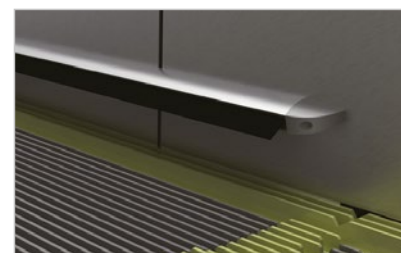

**Защита от захвата**  
Чтобы пассажиры не стояли слишком близко к краю ступеней, избегайте ситуации, при которой ступени втягивают ногу в зазор между лестницей и нижней панелью.

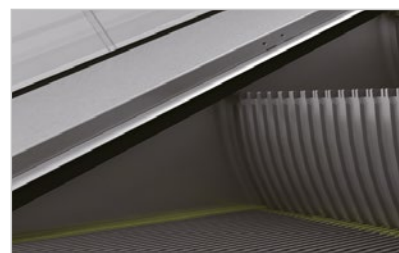

**Защитная панель из нержавеющей стали**  
Дополнительные опции, изготовленные по индивидуальному заказу повышают ценность эскалаторов.

## СТУПЕНЬ И ПОДДОН



Нержавеющая сталь [внутри]  
Алюминиевый сплав [снаружи]

## ГРЕБЕНКА

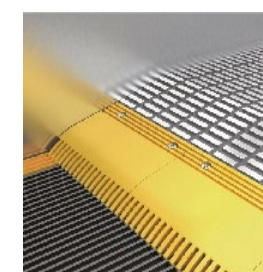

Желтая резина (внутри) стандарт

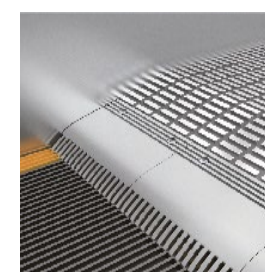

Алюминий (снаружи) стандарт

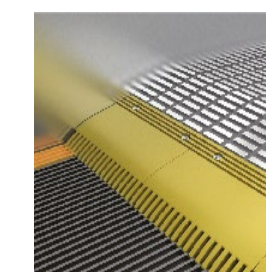

Алюминий желтого цвета (опционально)



# ГРУЗОВОЙ ЛИФТ



## ОТДЕЛКА КАБИНЫ



### АНЗ-01

Порошковое покрытие RAL7032 серого цвета

Потолок: порошковое покрытие + промышленный вентилятор с высокой скоростью обдува  
 Стены кабины: стальная панель с порошковым покрытием RAL7032  
 Пол: рифленая листовая сталь



### АНЗ-02

Порошковое покрытие RAL1014 цвета слоновой кости

Потолок: порошковое покрытие + промышленный вентилятор с высокой скоростью обдува  
 Стены кабины: стальная панель с порошковым покрытием RAL1014  
 Пол: рифленая листовая сталь



### АНЗ-03

Шлифованная нержавеющая сталь

Потолок: шлифованная нержавеющая сталь + промышленный вентилятор с высокой скоростью обдува  
 Стены кабины: шлифованная нержавеющая сталь.  
 Пол: рифленая листовая нержавеющая сталь

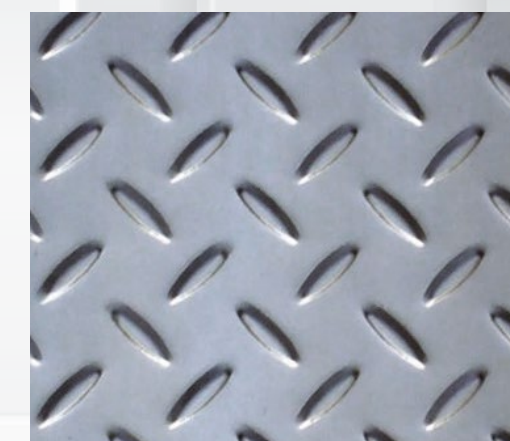

### Пол кабины

Противоскользящая и износостойкая высокопрочная стальная пластина толщиной 3-6 мм (нержавеющая сталь по выбору)  
 Усиленная конструкция платформы кабины обеспечивает долговечность



# ТЕХНИЧЕСКИЕ ХАРАКТЕРИСТИКИ

## ГРУЗОВОЙ ЛИФТ / С МАШИНЫМ ОТДЕЛЕНИЕМ

LTHX WIN1000

	ГРУЗОПОДЪЕМНОСТЬ (кг)	ОТКРЫТИЕ	КАБИНА (ШxГxВxК)	ДВЕРЬ (ШxВxД)	ШАХТА (ШxГxШ)	ВЕРХНЕЕ ПРОСТРАНСТВО (ОxН)	ПРЯМОК (РD)	
								СКОРОСТЬ
4:1 CWS (противовес сбоку)	1600	ОДНА ДВЕРЬ	1700x2000x2200	S2 <sup>1)</sup> 1500x2100	2700x2600	4300	1500	
		2000	ОДНА ДВЕРЬ	1600x2500x2200	S2 1400x2100	2600x3050	4300	1600
	1800x2200x2200			S2 1500x2100	2750x2750			
	1900x2100x2200			S2 1600x2100	2900x2650			
	СКВОЗНАЯ ДВЕРЬ		1600x2400x2200	S2 1400x2100	2600x3100			
			1800x2100x2200	S2 1600x2100	2900x2800			
	3000	ОДНА ДВЕРЬ	2000x2800x2200	S2 1700x2100	3050x3350	4300	1600	
				C4 1700x2100				
			2100x2600x2200	S2 1700x2100	3150x3150			
				C4 1800x2100				
		2200x2500x2200	S2 1700x2100	3250x3050				
			C4 1900x2100					
		2300x2400x2200	S2 1900x2100	3350x3000				
			C4 1900x2100					
		СКВОЗНАЯ ДВЕРЬ	2000x2700x2200	S2 1700x2100	3050x3400			
C4 1700x2100								
2100x2500x2200	S2 1800x2100		3250x3200					
	C4 1800x2100							
2200x2400x2200	S2 1800x2100	3350x3100						
	C4 1900x2100							
2300x2300x2200	S2 1900x2100	3450x3000						
	C4 2000x2100							
4000	ОДНА ДВЕРЬ	2300x3100x2200	C4 2000x2100	3550x3700	4600	1800		
		2400x2950x2200	C4 2000x2100	3700x3500				
	СКВОЗНАЯ ДВЕРЬ	2050x3400x2200	C4 1700x2100	3300x4100				
2300x3000x2200		C4 2000x2100	3600x3700					
5000	ОДНА ДВЕРЬ	2400x3650x2200	C4 2100x2100	3650x4200	4600	1800		
		2500x3500x2200	C4 2200x2100	3750x4050				
		2800x3100x2200	C4 2400x2100	4200x3650				
	СКВОЗНАЯ ДВЕРЬ	2400x3550x2200	C4 2100x2100	3650x4250				
		2500x3400x2200	C4 2200x2100	3750x4100				
		2700x3100x2200	C4 2400x2100	4100x3800				
		2800x3000x2200	C4 2400x2100	4200x3700				
6:1	СКОРОСТЬ 0.5 м/с	ОДНА ДВЕРЬ	2800x3650x2200	C4 2600x2100	4500x4400	4700	1900	
			3000x4500x2200	C4 2700x2100	4700x5100	4700	2000	
	8:1	СКОРОСТЬ 0.5 м/с	ОДНА ДВЕРЬ	3000x5200x2200	C4 2800x2100	4900x5800	4700	2100
				3000x6600x2200	C4 2800x2100	5000x7200	4700	2100
8:1	СКОРОСТЬ 0.5 м/с	ОДНА ДВЕРЬ	4200x7000x2700	C6 3600x2600	6100x7700	5500	2200	

Примечание

- 1) S2 - 2-панельная дверь с открытием сбоку, C4 - 4-панельная дверь с открытием по центру, C6 - 6-панельная дверь с открытием по центру.
- 2) Все значения доступны для кода EN81-1.
- 3) Максимальная ширина двери S2 составляет 2000 мм

## ГРУЗОВОЙ ЛИФТ / БЕЗ МАШИННОГО ОТДЕЛЕНИЯ

LTHW WIN1000

	ГРУЗОПОДЪЕМНОСТЬ (кг)	ОТКРЫТИЕ	КАБИНА (ШxГxВxК)	ДВЕРЬ (ШxВxД)	ШАХТА (ШxГxШ)	ВЕРХНЕЕ ПРОСТРАНСТВО (ОxН)	ПРЯМОК (РD)	
								СКОРОСТЬ
4:1 CWS (противовес сбоку)	2000	ОДНА ДВЕРЬ	1900x2100x2200	S2 <sup>1)</sup> 1600x2100	3050x2650	4600	1600	
				СКВОЗНАЯ ДВЕРЬ				1900x2000x2200
		1800x2100x2200	S2 1600x2100		2950x2800			
	3000	ОДНА ДВЕРЬ	2200x2500x2200	S2 1900x2100	3500x3050	4700	1700	
				C4 1900x2100				
		СКВОЗНАЯ ДВЕРЬ	2200x2450x2200	S2 1700x2100	3500x3200			
				C4 1900x2100				
	4000	ОДНА ДВЕРЬ	2500x2850x2200	C4 2200x2100	4050x3400	5300	1800	
		СКВОЗНАЯ ДВЕРЬ	2500x2750x2200	C4 2200x2100	4050x3450			
	5000	ОДНА ДВЕРЬ	2800x3100x2200	C4 2400x2100	4350x3650	5300	1800	
				СКВОЗНАЯ ДВЕРЬ	2800x3000x2200			C4 2400x2100
	5000	СКВОЗНАЯ ДВЕРЬ	2500x3350x2200		C4 2400x2100	4300x4100	5300	1800
				2500x3350x2200	C4 2400x2100	4300x4100		
	6:1	СКОРОСТЬ 0.5 м/с	ОДНА ДВЕРЬ	2800x3650x2200	C4 2500x2100	4450x4200	5500	1900

Примечание:

- 1) S2 - 2-панельная дверь с открытием сбоку, C4 - 4-панельная дверь с открытием по центру, C6 - 6-панельная дверь с открытием по центру.
- 2) Все значения доступны для кода EN81-1.
- 3) Максимальная ширина двери S2 составляет 2000 мм



# СТАНДАРТНОЕ ОФОРМЛЕНИЕ



COP022



### Дверь лифтового холла

Дверная коробка: порошковое покрытие/ шлифованная нержавеющая сталь.

Дверная панель: порошковое покрытие/ шлифованная нержавеющая сталь.



LOP028

# КУХОННЫЙ ЛИФТ

## LTC



ЗАГРУЗКА: ОКНО



ЗАГРУЗКА: ПОЛ



## ТЕХНИЧЕСКИЕ ХАРАКТЕРИСТИКИ

	ГРУЗОПОДЪЕМНОСТЬ (кг)	СКОРОСТЬ (м/с)	ЗАГРУЗКА	КАБИНА (ШКхГКхВК)	ШАХТА (ШШхГШ)		ВЕРХ. ПРОСТР. (ОН)	ПРЯМОК (РД)
				CWS	CWR			
КУХОННЫЙ ЛИФТ / LTC (без маш. отд. ел.)	100	0.4	ОКНО	600x600x800	1160x920	1000x1000	3600	0
				600x700x800	1160x1020	1000x1100		
				700x700x800	1260x1020	1100x1100		
				700x800x800	1260x1120	1100x1200		
				750x750x800	1310x1070	1150x1150		
	200	0.4	ПОЛ	800x800x800	1360x1120	1200x1200	3600	800
				800x800x1000	1360x1120	1200x1200		
				800x900x1000	1360x1220	1200x1300		
				900x900x1000	1460x1220	1300x1300		
				1000x1000x1000	1560x1320	1400x1400		
300			1000x1000x1200 <sup>2)</sup>	1560x1320	1400x1400			

### Примечание:

По умолчанию дверь открывается вручную вверх и вниз, ее размер соответствует ШКхВК

Код лифта - GB25194-2010;

Максимальная площадь кабины = 1 м<sup>2</sup>, максимальная глубина кабины = 1000, максимальная высота кабины = 1200 в соответствии с кодом

Подходящая шахта: стальная конструкция, бетон, кирпич с кольцевой балкой.

Источник питания: трехфазный 380 В 50 Гц

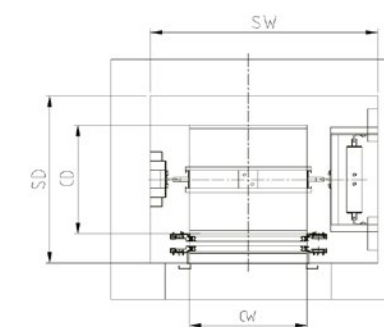

CWS (противовес сбоку)

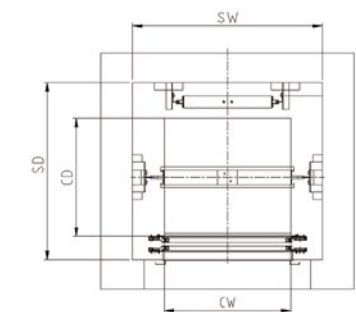

CWR (противовес сзади)



РОССИЯ



**БЦ ЮНИКОН**  
Россия, Москва  
Пассажирский лифт – 4 единицы



**ЖК ГОГОЛЬ ПАРК**  
Россия, Москва  
Пассажирский лифт – 12 единиц



**ЖК D'ORO MILLE**  
Россия, Москва  
Пассажирский лифт - 4 единицы



**БЦ КРЖИЖАНОВСКИЙ**  
Россия, Москва  
Пассажирский лифт - 3 единицы  
Автомобильный лифт – 4 единицы



**ТЦ FJORD PLAZA**  
Россия, Псков  
Пассажирский лифт – 4 единицы  
Эскалатор - 3 единицы



**ЖК КВАРТАЛ МОМЕНТЫ**  
Россия, Екатеринбург  
Пассажирский лифт - 5 единиц



**БИЗНЕС ЦЕНТР**  
Россия, Самара  
Пассажирский лифт – 1 единица



**ТЦ РЫНОК КУПЕЧЕСКИЙ**  
Россия, Красноярск  
Эскалатор - 4 единицы



**ЖИЛОЙ ДОМ**  
Россия, Благовещенск  
Пассажирский лифт - 4 единицы

КИТАЙ



**TIBET RAILWAY SECTION**  
Тибет, Китай  
Пассажирский лифт – 31 единица  
Эскалатор – 6 единиц



**GUANGZHOU METRO STATION**  
Гуанчжоу, Китай, Линия 7 и 13  
Пассажирский лифт – 45 единиц



**FU NING GARDEN (HONG KONG)**  
Гонконг, Китай  
Пассажирский лифт – 16 единиц



**MEIJING RESIDENTIAL**  
Макао, Китай  
Пассажирский лифт – 18 единиц



АФРИКА



**HORMUUD HAWL WADAAG**  
Сомали  
Пассажирский лифт - 2 единицы



**RAYAN BUSINESS CENTER**  
Сомали  
Пассажирский лифт - 6 единиц



**DAARUSALAM APARTMENTS**  
Сомали  
Пассажирский лифт - 6 единиц



**AL NASIRIYAH TEACHING HOSPITAL**  
Ирак  
Пассажирский лифт - 6 единиц



**HORMUUD TELECOM**  
Могадишу, Сомали  
Пассажирский лифт - 4 единицы



**HUMMUND UNIVERSITY**  
Сомали  
Пассажирский лифт - 2 единицы

БЛИЖНИЙ ВОСТОК И ЮЖНАЯ АЗИЯ



**ROYAL MALL**  
Royal Mall, Пакистан  
Пассажирский лифт — 8 единиц



**UTTARA SQUARE SHOPING CENTER**  
Бангладеш  
Пассажирский лифт - 4 единицы  
Эскалатор - 14 единиц



**THE GALLERIA**  
Пакистан  
Пассажирский лифт - 6 единиц  
Эскалатор - 12 единиц



**AL NASIRIYAH TEACHING HOSPITAL**  
Ирак  
Пассажирский лифт - 6 единиц



**ASMAT ALI KHAN CENTRAL HOSPITAL**  
Дакка, Бангладеш  
Больничной лифт – 4 единицы



**DOMINION**  
Доминион, Пакистан  
Пассажирский лифт – 18 единиц  
Эскалатор – 34 единицы



ЮГО-ВОСТОЧНАЯ АЗИЯ



**SBH KIBING SOLAR NEW MATERIAL(M) SDN.BHD**

Малайзия  
Лифт - 12 единиц (включая CE 18 тонн)



**T & W VIETNAM**

Вьетнам  
Лифт - 11 единиц (включая 10 тонн)  
Эскалатор - 2 единицы (высота 10 метров)



**SAMANEA CAMBODIA PHNOM PENH LIGHT INDUSTRY PARK**

Камбоджа  
Лифт - 25 единиц

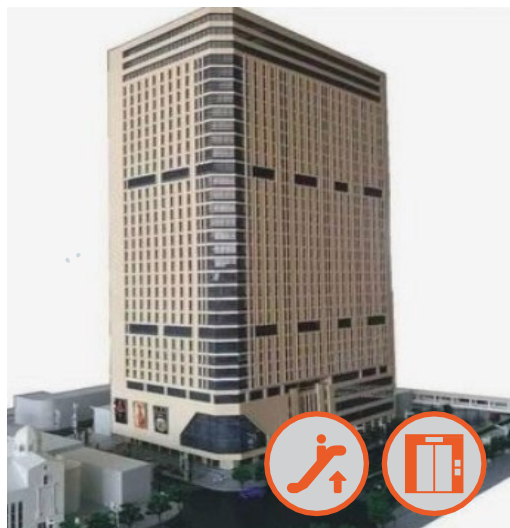

**FOINIX CENTER**

Манила, Филиппины  
Пассажирский лифт - 14 единиц  
Эскалатор - 16 единиц



**HUALIDA VIETNAM (QUANG NINH) HOLDINGS LIMITED**

Вьетнам  
Грузовой лифт - 22 единицы

ЮГО-ВОСТОЧНАЯ АЗИЯ



**REGINA MIRACLE INTERNATIONAL (VIETNAM) LIMITED**

Хайфон, Вьетнам  
Пассажирский лифт - 14 единиц  
Грузовой лифт - 33 единицы



**AMPACS INTERNATIONAL**

Бинь Дуонг, Вьетнам  
Пассажирский лифт - 1 единица  
Грузовой лифт - 13 единиц



**FLAT GLASS GROUP**

Бинь Дуонг, Вьетнам  
Пассажирский лифт - 2 единицы  
Грузовой лифт - 2 единицы



**INCHOI**

Филиппины  
Лифт - 6 единиц (более 30 футов)



**SUNWAY GROUP PROJECT**

Куала-Лумпур, Малайзия  
Эскалатор - 8 единиц